



REPUBLIKA E SHQIPERISË
AGJENCIA E PROKURIMIT PUBLIK

DOKUMENTAT STANDARDE TË PROCEDURËS
KËRKESË PËR PROPOZIM
SHËRBIME¹

“SHËRBIM DHE MIRËMBAJTJE E SISTEMIT TË FISKALIZIMIT”
SI NJË ZGJIDHJE SOFTËARE-IKE PËR LËSHIMIN E FATURËS DHE PRANIMIN E FATURËS
ELEKTRONIKE DHE FISKALIZIMIN E LËSHIMIT TË FATURËS.

REF-94727-05-06-2021

¹

Në rastet e mosparashikimeve konkrete në këtë set dokumentash autoriteti kontraktor do ti referohet parashikimeve të legjislacionit dhe rregullave të prokurimit publik në fuqi.

I. NJOFTIMI I KONTRATËS**Seksioni 1. Autoriteti Kontraktor****1.1 Emri dhe adresa e autoritetit kontraktor**

Emri KESH sh.a (Korporata Elektroenergjitiko Shqiptare)
Adresa Rr. "Viktor Eftimiu", Blloku "Vasil Shanto", Tiranë.
Tel/Fax +355 42 228 349, +355 42 239 2955
Personi Përgjegjës E.Kastrati
E-mail kastratie@kesh.al
Faqja e Internetit www.kesh.al

1.2 Lloji i autoritetit kontraktor:

Institucion qendror	Institucion i pavarur
<input type="checkbox"/>	<input type="checkbox"/>
Njësi e qeverisjes vendore	Tjetër
<input type="checkbox"/>	<input checked="" type="checkbox"/>

1.3 Kontratë në kuadrin e një Marrëveshjeje të veçantë ndërmjet Shqipërisë dhe një Shteti tjetër

Po Jo

Seksioni 2 Objekti i kontratës**2.1 Numri i referencës së procedurës/lotit REF-94727-05-06-2021.****2.2 Lloji i “Kontratave Publike për Shërbime”**

Konkurs Projektimi	Shërbime Konsulence	Shërbime të tjera
<input type="checkbox"/>	<input type="checkbox"/>	<input checked="" type="checkbox"/>

2.3 Kontratë në bazë të Marrëveshjes Kuadër

Po Jo

2.4 Lloji i Marrëveshjes Kuadër

- Me një Operator Ekonomik
- Me disa operatorë ekonomikë
- Të gjitha kushtet janë të përcaktuara Po Jo

Në Marrëveshjen Kuadër me 1 Operator Ekonomik, kur të gjitha kushtet janë të përcaktuara, të jepen arsyet e përzgjedhjes së kësaj lloji Marrëveshje Kuadër

--

2.5 Numri i operatorëve ekonomikë me të cilët do të perfundojë Marrëveshja Kuadër: _____ (Këtu duhet të përcaktohet numri maksimal i operatorëve ekonomikë me të cilët do të lidhet Marrëveshja Kuadër).

2.6	Kushtet që do të zbatohen në rastin e rihapjes së konkurimit dhe/ose përdorimi i mundshëm i blerjes elektronike.	
-----	--	--

2.7 Autoriteti kontraktor / Autoritetet kontraktore, të cilat do të lidhin marrëveshjen kuadër:

2.8 Përshkrim i shkurtër i kontratës/marrëveshjes kuadër

1. Fondi limit/Vlera e pritshme e kontratës: 3,000,000 (Tre milion) Lekë pa TVSH.
2. Në rastin kur objekti i prokurimit përbëhet nga disa artikuj, **shumatorja e çmimeve për njësi është** _____
3. Burimi i Financimit: **Nga te ardhurat e vet KESH sh.a.**
4. Objekti i kontratës/marrëveshjes kuadër: “Shërbim dhe mirëmbajtje e sistemit të Fiskalizimit”, si një zgjidhje software-ike për lëshimin e faturës dhe pranimin e faturës elektronike dhe fiskalizimin e lëshimit të faturës.

2.9 Kohëzgjatja e kontratës ose afati kohor për ekzekutimin:

Kohëzgjatja në 4 (katër) javë për zbatimin e zhvillimeve konfigurimeve dhe testimeve dhe 3 (tre) vjet mirëmbajtje.

ose

duke filluar nga □□/□□/□□□□ me përfundim në □□/□□/□□□□

2.9.1. Kohëzgjatja e Marrëveshjes Kuadër

Kohëzgjatja në muaj: □□ *ose* **ditë:** □□□□ (nga nënshkrimi i Marrëveshjes Kuadër (jo më shumë se (4) vjet)

Ose duke filluar nga □□/□□/□□ (dd/mm/vvvv)

Përfunduar më □□/□□/□□ (dd/mm/vvvv)

2.10 Vendi i kryerjes së shërbimeve, objekt i kontratës/marrëveshjes kuadër:

KESH Qendër dhe TEC Vlora.

2.11 Ndarja në Lote:

Po Jo

Nëse po,

2.12 Përshkrim i shkurtër i loteve

(Objekti dhe fondi limit i loteve)

1 _____

2. _____ 3

. _____ etj

.

Një Ofertues mund të aplikojë për [një lot], [disa lote], [të gjitha lotet]. Për çdo lot paraqitet një ofertë e veçantë.

2.13 Opsionet:

Numri i rinovimeve të mundshme (nëse ka): □□

Ose: nga □□ në □□

2.14 Do të pranohen variantet:

Po Jo

2.14.1 Gjatë procesit të prokurimit në fushën e Teknologjisë të Informacionit dhe Komunikimit (TIK) janë përdorur standartet e përgatitura nga Agjencia Kombëtare e Shoqërisë së Informacionit:

Po Jo

2.15. Gjatë procesit të prokurimit në fushën e Teknologjisë të Informacionit dhe Komunikimit (TIK), në rastin kur standartet janë të pa-aplikueshme, është marrë miratimi paraprak nga Agjencia Kombëtare e Shoqërisë së Informacionit:

Po Jo

Seksioni 3 Informacioni ligjor, ekonomik, financiar dhe teknik

3.1 Kriteret e Pranimi shtojcës 4

Seksioni 4 Procedura

4.1 Lloji i procedurës: Kërkesë për propozim

Procedurë prokurimi e rishpallur

Po Jo

Nëse është procedurë e rishpallur të plotësohen të dhënat identifikuese të procedurës së anuluar:

a) Numri i referencës në sistemin e prokurimit elektronik të procedurës së prokurimit të anuluar _____

b) Objekti i prokurimit të procedurës së prokurimit të anuluar _____

c) Fondi limit i procedurës së prokurimit të anuluar _____

4.2 Kriteret e përzgjedhjes së fituesit:

A) çmimi më i ulët X

Ose

B) oferta ekonomikisht më e favorshme

lidhur me rëndësinë: Çmimi pikë

etj. pikë

Autoriteti Kontraktor duhet të specifikojë pikët për çdo kriter vlerësimi të vendosur.

4.3 Afati kohor për dorëzimin e ofertave ose kërkesave për pjesëmarrje:Data: **17/05/2021** (dd/mm/vvvv) Ora: **10:00**Vendi: www.app.gov.al

Kur oferta kërkohet të paraqitet me mjete elektronike operatorët ekonomike duhet të dorëzojnë ofertën në mënyrë elektronike në faqen zyrtare të APP-së, www.app.gov.al

4.4 Afati kohor për hapjen e ofertave ose kërkesave për pjesëmarrje:Data: **17/05/2021** (dd/mm/vvvv) Ora: **10:00**Vendi: www.app.gov.al

Informacioni mbi ofertate paraqitura me mjete elektronike duhet t'i komunikohet të gjithë atyre Operatorëve Ekonomikë që kanë dorëzuar oferta, në bazë të kërkesës së tyre.

4.5 Periudha e vlefshmërisë së ofertave: 150 (e shprehur në ditë)**4.6 Gjuha (-ët) për hartimin e ofertave ose kërkesave për pjesëmarrje:**Shqip Anglisht
Tjetër _____**Seksioni 5 Informacione plotësuese****5.1 Dokumenta me pagesë (i zbatueshëm vetëm për procedurat që nuk zhvillohen me mjete elektronike):**Po Jo

Nëse Po

Monedha _____ Çmimi _____

Ky çmim mbulon kostot aktuale të kopjimit dhe shpërndarjes së DT tek Operatorët Ekonomikë. Operatorët Ekonomikë të interesuar kanë të drejtë të kontrollojnë DT para blerjes së tyre.

5.2 Informacione shtesë (vendi, zyra, mënyrat për tërheqjen e dokumentave të tenderit)

“Shërbim dhe mirëmbajtje e sistemit të Fiskalizimit”, si një zgjidhje software-ike për lëshimin e faturës dhe pranimin e faturës elektronike dhe fiskalizimin e lëshimit të faturës.

Data e shpërndarjes së këtij njoftimi **07/05/2021**.

Referuar Njoftimit të përbashkët të APP dhe DPT, datë 30.12.2020, operatori ekonomik fitues në përfundim të procedurës për nënshkrimin e një kontrate publike duhet të ketë:

- + *Kopje të Certifikatës elektronike për Fiskalizimin, për tatimpaguesit që përdorin Platformen Qendrore të Faturave.*
- + *Kopje të Certifikatës elektronike per Fiskalizimin dhe Kopje të vlefshme të Kontratës së lidhur me Shoqërinë e Certifikuar për zgjidhjen softëere-ike në përdorim, për tatimpaguesit që lëshojnë faturat nëpërmjet zgjidhjes softëar-ike”.*

Njoftimi i kontrates për t’u plotësuar nga Autoriteti Kontraktor, i cili do të publikohet në Buletinin e Njoftimeve Publike

1. Emri dhe adresa e autoritetit kontraktor

Emri	KESH sh.a (Korporata Elektroenergjitiko Shqiptare)
Adresa	Rr. "Viktor Eftimiu", Blloku "Vasil Shanto" , Tiranë.
Tel/Fax	+355 42 228 349, +355 42 239 295
Personi Përgjegjës	E.Kastrati
E-mail	kastratie@kesh.al
Faqja e Internetit	www.kesh.al

2. Lloji i procedurës së prokurimit: Kërkesë për propozim, me mjete elektronike.

3. Objekti i kontratës/marrëveshjes kuadër: “Shërbim dhe mirëmbajtje e sistemit të Fiskalizimit”, si një zgjidhje softëare-ike për lëshimin e faturës dhe pranimin e faturës elektronike dhe fiskalizimin e lëshimit të faturës.

4. Numri i referencës së procedurës/lotit: REF-94727-05-06-2021.

5. Fondi limit: 3,000,000 (Tre milion) Lekë pa TVSH.

6. Kohëzgjatja e kontratës ose afati kohor për ekzekutimin: Kohëzgjatja në 4 (katër) javë për zbatimin e zhvillimeve konfigurimeve dhe testeve dhe 3 (tre) vjet mirëmbajtje.

7- Afati kohor për dorëzimin e ofertave ose kërkesave për pjesëmarrje:

Data: 17/05/2021 ora 10:00.

8- Afati kohor për hapjen e ofertave ose kërkesave për pjesëmarrje:

Data: 17/05/2021 ora 10:00.

Ligji i zbatueshëm për procedurën e prokurimit është Ligji Nr. 162, datë 23.12.2020 “Për prokurimin publik”.

Urdher prokurimi, Date 06/05/2021.

II. UDHËZIME PËR OPERATORËT EKONOMIKË

Seksioni 1. Hartimi i ofertës

- 1.1 Operatorët Ekonomikë janë të detyruar të përgatisin oferta, në përputhje me kërkesat e përcaktuara në këto DT. Ofertat që nuk përgatiten në përputhje me këto DT do të refuzohen si të papranueshme.
- 1.2 Operatori Ekonomik përballon kostot që lidhen me përgatitjen dhe dorëzimin e ofertës së tij. Autoriteti Kontraktor nuk është përgjegjës për këto kosto.
- 1.3 Për procedurat e prokurimit që zhvillohen në rrugë shkresore, origjinali i ofertes duhet të shtypet ose të shkruhet me bojë që nuk fshihet. Të gjitha fletët e ofertës duhet të lidhen së bashku dhe të numerizohen. Të gjitha fletët e ofertës, përveç literaturës së pandryshueshme e të printuar duhet të pajisen me iniciale ose të nënshkruhen nga Personi (-at) e autorizuar. Çdo ndryshim në ofertë duhet të jetë i lexueshëm dhe i firmosur nga Personat e Autorizuar.
- 1.4 Në rast të ofertave të paraqitura nga një bashkim operatorësh ekonomikë, oferta duhet të shoqërohet me Prokurën/autorizimin me Shkrim për Personat e Autorizuar që do të përfaqësojnë bashkimin gjatë procedurës së prokurimit.
- 1.5 Operatori ekonomik, mban përgjegjësi për të gjithë dokumentacionin e paraqitur si pjesë e ofertës. Në rast verifikimi të përmbajtjes së dokumentacionit të paraqitur, apo të vetëdeklarimeve, kur përmbajtja e tyre nuk rezulton e vërtetë, operatori ekonomik ndodhet në kushtet e parashikuara në nenin 13, pika 3, gërma (a) të LPP-së.
- 1.6 **Oferta duhet të përfshijë dokumentat e mëposhtëm:**
 - a) Formulari i Ofertës Ekonomike, plotësuar sipas Shtojcës 1 të DT.
 - b) Deklaratën për paraqitje oferte të pavarur sipas Shtojcës 1/1.
 - c) Dokumentat që lidhen me objektin e prokurimit (*skica, katalogje, kampione etj*)
_____,
_____,
_____.
 - ç) Dokumentat dhe vërtetimet e kërkuara në Shtojcën 7.
 - d) (Opsion) ofertën alternative teknike (nëse parashikohet).

Një Operator Ekonomik duhet të paraqesë vetëm një ofertë.

Me plotesimin e Shtojcës “Deklaratë mbi garantimin e Zbatueshmerisë së Dispozitave Ligjore në Marrëdhëniet e Punës,, operatori ekonomik pranon se ka kontrata pune me çdo

“Shërbim dhe mirëmbajtje e sistemit të Fiskalizimit”, si një zgjidhje software-ike për lëshimin e faturës dhe pranimin e faturës elektronike dhe fiskalizimin e lëshimit të faturës.

punëmarrës dhe që respekton të drejtat e punëmarrësve, sipas dispozitave të Kodit të Punës (ku përfshihen edhe të drejtat e gruas shtatzënë, gruas që sapo ka lindur dhe/ose gruas me fëmijë në gji, të parashikuara në nenet 104, 105, 105/a, 106, 108 dhe 115, dhe të legjislacionin të punës në tërësi.

1.7 Fshehtësia e procesit sipas nenit 25 të LPP-së.

1.8 Për procedurat e prokurimit që zhvillohen në rrugë shkresore, Operatorët Ekonomikë duhet të dorëzojnë vetëm ofertën origjinale të futur në një zarf jotransparent, të mbyllur, të vulosur dhe firmosur me emrin dhe adresën e Ofertuesit dhe të shënuar: “Ofertë për kryerjen e _____ shërbimeve; Nr e Njoftimit _____
“MOS E HAPNI, ME PËRJASHTIM TË RASTEVE KUR ËSHTË I PRANISHËN KOMISIONI I VLERËSIMIT TË OFERTËS, DHE JO PARA _____ (dd/mm/vv) orës _____”.

Kur oferta kërkohet të paraqitet me mjete elektronike, operatorët ekonomikë duhet të dorëzojnë ofertën në mënyrë elektronike në faqen zyrtare të APP-së, ëëë.app.gov.al.

1.9 Për procedurat e prokurimit që zhvillohen në rrugë shkresore, ofertuesit mund të modifikojnë ose të tërheqin ofertat e tyre, me kusht që ky modifikim ose tërheqje të kryhet para afatit kohor përfundimtar për paraqitjen e ofertave. Si modifikimet, ashtu edhe tërheqjet duhet t’i komunikohen Autoritetit Kontraktor me shkrim para datës së fundit për dorëzimin e ofertave. Zarfi që përmban deklaratën e Ofertuesit duhet të shënohet përkatësisht: **“MODIFIKIM OFERTE”** ose **“TËRHEQJE OFERTE”**.

Kur oferta kërkohet të paraqitet me mjete elektronike, ofertuesi mund të modifikojë në çdo kohë ofertën deri përpara përfundimit të afatit kohor për dorëzimin e ofertave, pa patur nevojë për ndonjë komunikim me autoritetin kontraktor, pasi veprimet kryhen në llogarinë e tij, në faqen zyrtare të APP-së, ëëë.app.gov.al.

Seksioni 2 Përlllogaritja e ofertës ekonomike

2.1 Operatori Ekonomik duhet të plotësojë Formularin e Ofertës Ekonomike bashkangjitur me këto DT, duke përcaktuar shërbimet që do të kryhen, sasinë dhe çmimin e tyre.

2.2 Të gjitha çmimet duhet të kuotohen në Monedhën Shqiptare (Lek), duke përfshirë edhe tatimet që zbatohen, por pa përfshirë TVSH. Nëse çmimet kuotohen në një monedhë të huaj, atëherë ato duhet të kthehen në Lekë Shqiptare sipas kursit zyrtar të këmbimit të Bankës së Shqipërisë, në datën në të cilën është dërguar për publikim njoftimi i kontratës dhe duhet të ruhen në atë kurs deri në skadimin e periudhës së vlefshmërisë së ofertës.

2.3 Ofertuesi duhet të shënojë në Formularin e Ofertës Ekonomike, çmimet totale të ofertës të të gjitha Shërbimeve, pa TVSH. Vlera e TVSH, kur aplikohet, i shtohet çmimit të dhënë dhe përbën vlerën totale të ofertës.

“Shërbim dhe mirëmbajtje e sistemit të Fiskalizimit”, si një zgjidhje software-ike për lëshimin e faturës dhe pranimin e faturës elektronike dhe fiskalizimin e lëshimit të faturës.

- 2.4. Në rastin e një marrëveshje kuadër ku të gjitha kushtet NUK janë përcaktuar, çmimet për kontratat e bazuara në marrëveshjen kuadër nuk janë të fiksuara; ato janë objekt i ndryshimit pas një mini-konkurrimit midis operatorëve ekonomikë, palë në marrëveshjen kuadër.

2.5 Periudha e Vlefshmërisë së Ofertës

Periudha e vlefshmërisë së ofertës fillon që nga momenti i hapjes së ofertave. Në çdo rast, të paktën 5 ditë nga përpara përfundimit të afatit kohor për vlefshëminë e ofertave, autoriteti kontraktor mund t'i kërkojë Ofertuesit me shkrim të zgjasë periudhën e vlefshmërisë, deri në një datë të caktuar. Ofertuesi mund t'a refuzojë këtë kërkesë me shkrim pa humbur të drejtën për rimbursim të sigurimit të ofertës, kur ka një tillë. Ofertuesi që bie dakord të zgjasë periudhën e vlefshmërisë së ofertës njofton Autoritetin Kontraktor me shkrim, dhe paraqet një sigurim oferte të zgjatur, nëse ka pasur një të tillë. Oferta nuk mund të modifikohet. Nëse Ofertuesi nuk i përgjigjet kërkesës së bërë nga Autoriteti Kontraktor lidhur me zgjatjen e periudhës së vlefshmërisë së ofertës, ose nuk e pranon kërkesën në fjalë, ose nuk paraqet një sigurim të zgjatur të ofertës, kur kërkohet, atëherë Autoriteti Kontraktor do të refuzojë ofertën.

2.6 Veprimet e jashtëligjshme sipas Nenit 26 të LPP-së

Seksioni 3. Vlerësimi i ofertave

3.1 Kriteret e përzgjedhjes

(Opsioni 1) Çmimi më i ulët i ofertës së kualifikuar.

Kontrata do t'i akordohet atij Ofertuesi që ka ofruar çmimin më ulët të ofertës.

(Opsioni 2) Oferta ekonomikisht më e favorshme.

Për kriteret vlerësuese duhet përcaktuar qartë pesha specifike e secilit kriter dmth sa pikë do të ketë çdo kriter dhe si do të llogariten pikët për ofertuesit e njëpasnjëshëm.

Të gjitha kriteret e vendosura për vlerësimin e ofertave duhet të jenë sa më objektive dhe të shprehen në shifra. Në çdo rast, kur kriteret janë më shumë se një, pesha e kriterit të cmimit nuk do të jetë më pak se 50 pikë. Pikët maksimale që do të marrë një ofertë do të jenë 100.

Formula me të cilën do të llogariten pikët e ofertuesve në këtë rast është:

$$P_o = P_{k1} + P_{k2} + P_{k3} + \dots$$

Ku:

P_o - janë pikët totale të ofertës së vlerësuar

$P_{k1}/P_{k2}/P_{k3}/\dots$ - janë pikët për çdo kriter të vlerësuar

Pikët për çdo kriter përlllogariten sipas formulës:

$$Pk1 = V_{min}k1 \times P_{max}k1 / Ok1$$

Pk1 _____	Pikët e kriterit që vlerësohet
V _{min} k1	Vlera e më e ulët e kriterit që vlerësohet
P _{max} k1	Pikët maksimale që i jepen kriterit që vlerësohet
Ok1	Treguesi i ofertës për kriterin që vlerësohet

Sqarim

Si kriter vlerësimi duhet të përzgjidhet vetëm njëri prej opsioneve. Plotësimi i të dy opsioneve e bën procedurën të pavlefshme.

Në rastin e prokurimit të marrëveshjes kuadër, kur objekt i kësaj marrëveshje janë biletat e transportit ajror ndërkombëtar, në vend të çmimit do të përdoret marzhi i fitimit i shprehur në përqindje.

3.2 Korrigjimi i gabimeve dhe pjesët e hequra

3.2.1 Autoriteti Kontraktor korrigjon ato gabime në ofertë, që janë thjesht të një natyre aritmetike, nëse gabimi zbulohet gjatë shqyrtimit të ofertave. Autoriteti Kontraktor e njofton menjëherë Ofertuesin në fjalë me një njoftim me shkrim/elektronik mbi çdo korrigjim të tillë dhe mund të vazhdojë me ndryshimin e gabimit, me kusht që Ofertuesi t'a ketë miratuar këtë komunikim që i është bërë. Nëse Ofertuesi refuzon të pranojë korrigjimin e propozuar, atëherë oferta do të refuzohet, pa konfiskim të sigurimit të ofertës, nëse ekziston një e tillë.

3.2.2 Gabimet në llogaritjen e çmimit do të korrigjohen nga Autoriteti Kontraktor, si më poshtë:

- në rast se ka mospërputhje ndërmjet shumave të shprehura në shifra dhe atyre në fjalë, atëherë do të mbizotërojnë shumat e shprehura në fjalë, me përjashtim të rasteve kur shuma në fjalë lidhet me një gabim aritmetik;

- nëse ka mospërputhje ndërmjet çmimit njësi dhe vlerës së përgjithshme që merret nga shumëzimi i çmimit njësi dhe sasisë, atëherë do të mbizotërojnë çmimi njësi, dhe rrjedhimisht duhet të korrigjohet shuma në total, nëse ka një gabim në një shumë total, që korrespondon me mbledhjen ose zbritjen e nëntotaleve, atëherë do të mbizotërojnë nëntotali dhe totali duhet të korrigjohet. Shumat e korrigjuara në këtë mënyrë janë të detyrueshme për ofertuesin. Nëse ofertuesi nuk i pranon ato, atëherë oferta e tij do të refuzohet. Ofertat me gabime aritmetike refuzohen, kur shumat absolute të të gjitha korrigjimeve janë $\pm 2\%$ e vlerës së e vlerës së ofertës ekonomike të ofruar.

3.4 Ofertat anomalisht të ulëta

3.4.1 Nëse oferta e dorëzuar, rezulton anomalisht e ulët në lidhje me shërbimet e ofruara, atëherë Autoriteti Kontraktor i kërkon Ofertuesit në fjalë të justifikojë çmimin e ofruar. Nëse Ofertuesi nuk arrin të japë një justifikim që të bindë Autoritetin Kontraktor, atëherë ky i fundit ka të drejtë të refuzojë ofertën.

3.4.2 Oferta do të cilësohet anomalisht e ulët sipas përcaktimit të bërë në nenin 66 të Kreut VII të RrPP .

Në rastin kur janë të vlefshme dy ose më pak oferta, në përputhje me nenin 56, të LPP-së, oferta vlerësohet anomalisht e ulët kur ajo është ulur më shumë se 25 përqind e fondit limit të përlogaritur.

Në rastin kur janë të vlefshme tre ose më shumë oferta, në përputhje me nenin 56 të LPP-së, oferta vlerësohet anomalisht e ulët nëse vlera e saj do të jetë më e vogël se 85 përqind e mesatares së ofertave të vlefshme.

Nëse një apo disa oferta vlerësohen si anomalisht të ulëta, komisioni i vlerësimit të ofertave duhet të kërkojë sqarime nga ofertuesit, përpara se të marrë vendim për kualifikimin ose jo të tyre, në përputhje me nenin 56 të LPP.

Në çdo rast ofertuesi ka detyrimin të argumentojë dhe dokumentojë me prova shkresore sqarimet mbi elementin/elementët e veçantë të ofertës, në përputhje me kërkesat e nenit 56 të LPP.

Formula që do të zbatohet për të cilësuar një ofertë anomalisht të ulët, në rastin kur ka tre ose më shumë oferta të vlefshme është si më poshtë:

O – Oferta

M_O – Mesatarja e Ofertave të vlefshme

n – Numri i Ofertave të vlefshme

Z_M – Zbritja e Mundshme

$$M_O = O_1 + O_2 + O_3 + \dots O_n / n$$

$$Z_M = 85 \% M_O$$

Vlera e Ofertës që vlerësohet Z_M..... , si rrjedhim Oferta është Anomalisht e Ulët

Në rastin kur kriter vlerësimi është përzgjedhur oferta ekonomikisht më e favorshme, do të verifikohet nëse ofertat janë anomalisht të ulëta vetëm nëse oferta e klasifikuar me pikët më të larta e ka ofertën ekonomike me vlerën më të ulët.

3.5. Ankimi administrativ në dispozicion të Operatorëve Ekonomikë sipas nenit 63 të LPP-së.

Seksioni 4. Nënshkrimi i kontratës

4.1 Njoftimi i fituesit

“Shërbim dhe mirëmbajtje e sistemit të Fiskalizimit”, si një zgjidhje software-ike për lëshimin e faturës dhe pranimin e faturës elektronike dhe fiskalizimin e lëshimit të faturës.

Autoriteti Kontraktor njofton Ofertuesin fitues, përmes dërgimit të njoftimit të fituesit, siç parashikohet në Shtojcën 13. Një kopje e këtij njoftimi publikohet në Buletinin e Njoftimeve Publike, siç kërkohet në Nenin 58 të LPP-së.

4.2 Sigurimi i kontratës

4.2.1 Autoriteti Kontraktor kërkon sigurim për ekzekutimin e kontratës. Shuma e sigurimit për ekzekutimin e kontratës do të jetë 10 % e vlerës së kontratës. Formulari i Sigurimit të Kontratës, sipas Shtojcës 19 të DT, duhet të nënshkruhet dhe të dorëzohet para nënshkrimit të kontratës.

4.2.2 Sigurimi për ekzekutimin e kontratës mund të dorëzohet në një nga format e mëposhtme:

- i. garanci bankare,
- ii. garanci sigurimi,

Ky formular nuk përdoret nga autoritetet kontraktore në rastin e prokurimit të kontratave sektoriale.

4.3 Njoftimi i kontratës së nënshkruar

Në pajtim me RrPP, pas nënshkrimit të kontratës, autoriteti kontraktor dërgon një njoftim në APP për publikim në Buletinin e Njoftimeve Publike.

Shënim: Autoritetet kontraktore nuk duhet të ndërhyjnë për të bërë asnjë lloj ndryshimi në dokumentat e tenderit nga pika 1 në pikën 4.

III. SHTOJCAT

Shtojcat e mëposhtme janë pjesë përbërëse e DT:

Shtojca 1: Formulari i Ofertës Ekonomike

Shtojca 1/1: Deklaratë për paraqitje oferte të pavarur

Shtojca 2: Formulari i Ftesës për Ofertë (në rastin e Marrëveshjes Kuadër)

Shtojca 3: Formulari i Informacionit Konfidencial

Shtojca 4: Deklaratë mbi përmbushjen e Kritereve të Përgjithshme

Shtojca 4/1: Deklaratë mbi garantimin e zbatueshmërisë së dispozitave ligjore në marrëdhëniet e punës

Shtojca 5: Deklaratë mbi përmbushjen e Specifikimeve teknike dhe të Termave të Referencës nga operatori ekonomik

Shtojca 6: Deklaratë mbi Konfliktin e Interesit

Shtojca 7: Formular për Vërtetimin e Kualifikimit/pjesëmarrjes

Shtojca 8: Specifikimet teknike

Shtojca 9: Planifikimi i kontratave në marrëveshjen kuadër

Shtojca 10: Shërbimet dhe Grafiku i ekzekutimit

Shtojca 11: Termat e Referencës

Shtojca 12: Formulari për Njoftimin e Skualifikimit

Shtojca 13: Formulari i Njoftimit të Fituesit

Shtojca 14: Formulari i Njoftimit të operatorëve ekonomikë të suksesshëm në Marrëveshjen Kuadër

Shtojca 15: Kushtet e Përgjithshme të Kontratës

Shtojca 16: Kushtet e Veçanta të Kontratës

Shtojca 17: Formulari i Njoftimit të Kontratës së Nënshkruar

Shtojca 18: Formulari i Njoftimit të Kontratës së Nënshkruar për publikim në Buletinin e Njoftimeve Publike

Shtojca 19: Formulari i Sigurimit të Kontratës

Shtojca 20: Formulari i Njoftimit të Anullimit

Shtojca 21: Formulari i Ankesës në Autoritetin Kontraktor

Shtojca 22: Draft Marrëveshja Kuadër ku të gjitha kushtet janë të përcaktuara

Shtojca 23: Draft Marrëveshja Kuadër ku Jo të gjitha kushtet janë të përcaktuara

Shtojca 1

[Shtojcë për t’u plotësuar nga operatori ekonomik]

FORMULARI I OFERTËS EKONOMIKE

Emri i Ofertuesit _____

Për: [Emri dhe adresa e autoritetit kontraktor]

* * *

Procedura e prokurimit: [lloji i procedurës]

Përshkrim i shkurtër i kontratës: (objekti]

Publikimi (nëse zbatohet): Buletini i Njoftimeve Publike [Data] [Numri]/ Nr.Referencës në faqen e APP-se

* * *

Duke iu referuar procedurës së lartpërmendur, ne, të nënshkruarit, deklarojmë se:

1. Çmimi total i ofertës sonë është [monedha dhe vlera e ofertës]; pa TVSH;
2. Çmimi total i ofertës sonë është [monedha dhe vlera e ofertës]; me TVSH

1	2	3	4	5	6
Nr	Përshkrimi i Shërbimeve	Sasia	Çmimi Njësi	Çmimi Total	Afati
Çmimi Neto)					
TVSH (%)					
Çmimi Total					

Nënshkrimi i ofertuesit _____

Vula _____

Shënim: Çmimet duhet të shprehen në Monedhën ____ (e kërkuar ne dokumentat e tenderit)

Sipas Termave te References.

Shtojca 1/1

[Shtojcë për t’u plotësuar nga operatori ekonomik]

DEKLARATË

Për paraqitje Oferte të Pavarur

E operatorit ekonomik pjesëmarrës në procedurën e prokurimit publik që do të zhvillohet në datë: _____; nga Autoriteti Kontraktor: _____; me objekt: _____; me fond limit: _____.

Unë i nënshkruari _____, me cilësinë e përfaqësuesit të operatorit ekonomik _____, në mbështetje të nenit 1 të Ligjit Nr. 9643, datë 20.11.2006 “Për prokurimin publik”, të ndryshuar si dhe në mbështetje të Ligjit Nr.9121/2003 “Për mbrojtjen e konkurrencës”, bëj këtë deklaram dhe garantoj se deklaratat e mëposhtme janë të vërteta dhe të plota në çdo aspekt:

Unë vërtetoj, në interes të: _____ që:
(Emri i operatorit ekonomik)

1. Unë kam lexuar dhe kuptuar përmbajtjen e kësaj Deklarate;
2. Unë kuptoj që oferta e paraqitur do të s’kualifikohet dhe/ose përjashtohet nga pjesëmarrja në prokurimet publike, nëse kjo Deklaratë vërtetohet se nuk është e plotë dhe / ose e saktë në çdo aspekt;
3. Unë jam i autorizuar nga Ofertuesi të firmos këtë Deklaratë dhe të paraqes ofertë në interes të Ofertuesit;
4. Çdo person, firma e të cilit shfaqet në dokumentacionin e ofertës, është i autorizuar nga Ofertuesi për të përgatitur dhe për të nënshkruar ofertën në interes të Ofertuesit;
5. Për qëllim të kësaj deklarate dhe ofertës së paraqitur, unë kuptoj që fjala “konkurrentë” nënkupton çdo operator tjetër ekonomik, të ndryshëm nga Ofertuesi, të paraqitur ose jo si bashkim operatorësh ekonomik, që:
 - a) paraqesin një ofertë në përgjigje të Njoftimit të Kontratës dhe/ose të Ftesës për Ofertë, të bërë nga Autoriteti Kontraktor;
 - b) është një ofertues potencial, i cili bazuar në kualifikimin, aftësitë ose përvojat e tij, mundet të dorëzojë një ofertë në përgjigje, të Njoftimit të Kontratës dhe/ose të Ftesës për Ofertë.

6. Ofertuesi deklaron se: (kliko një nga alternativat e mëposhtme):
- a) Ofertuesi ka përgatitur ofertën e tij në mënyrë të pavarur, pa u konsultuar, pa komunikuar dhe pa bërë marrëveshje apo pa rënë dakord me asnjë konkurrent tjetër;
 - b) Ofertuesi është konsultuar, ka komunikuar, ka bërë marrëveshje me një ose më shumë konkurrentë në lidhje me këtë procedurë prokurimi. Ofertuesi deklaron se në dokumentet bashkangjitur, në detajet e kësaj oferte, janë përfshirë emrat e konkurrentëve, natyra dhe shkaqet e konsultimit, komunikimit, marrëveshjes apo angazhimit (rasti i bashkimit të operatorëve ekonomikë ose nënkontraktimit).
7. Në veçanti, pa kufizuar paragrafët 6. a) dhe 6. b), të përmendur më lart, nuk ka pasur konsultime, komunikime, kontratë apo marrëveshje me ndonjë konkurrent në lidhje me:
- a) çmimet ;
 - b) metodat, faktorët ose formulat e përdorura për llogaritjen e çmimit;
 - c) qëllimin apo vendimin për të paraqitur apo jo një ofertë; ose,
 - d) paraqitjen e një oferte që nuk i plotëson specifikimet e kërkesës për ofertë.
8. Përveç kësaj, nuk ka pasur konsultime, komunikime, marrëveshje apo kontrata me ndonjë konkurrent në lidhje me cilësinë, sasinë, specifikimet apo dërgesa të veçanta të produkteve apo shërbimeve të cilat lidhen me prokurimin në fjalë, përveç se kur janë deklaruar sipas paragrafit të mësipërm 6. b).
9. Kushtet e ofertës nuk u janë bërë të njohura dhe as nuk do t’u bëhen të njohura me qëllim nga Ofertuesi konkurrentëve të tjerë, në çdo mënyrë qoftë, para datës dhe kohës së hapjes zyrtare të ofertave, shpalljes fitues dhe lidhjes së kontratës, vetëm nëse kërkohet me ligj ose nëse deklarohen në mënyrë specifike sipas paragrafit 6.b).

(Emri dhe Firma e Personit të Autorizuar për Përfaqësim të Ofertuesit)

(Titulli sipas pozicionit në punë) (Data)

Shtojca 2

[Shtojcë për t’u plotësuar nga autoriteti kontraktor në Marrëveshjen Kuadër gjatë rihapjes së procesit të mini-konkurrencës]

FTESA PËR OFERTË

(shkruani emrin e Autoritetit Kontraktor)

fton për të paraqitur oferta në procedurën për kryerjen e shërbimeve të mëposhtme:

.....
.....
.....

(jepni një përshkrim të saktë të objektit të kontratës dhe sasise siç përkufizohet në Dokumentat e Tenderit (DT).

Vendi i kryerjes së shërbimit

(jepni një përshkrim të shkurtër)

Kohëzgjatja e shërbimit _____

Oferta duhet të paraqitet

.....[

Jep adresën e saktë]

Përpara

.....

[Përcaktoni datën dhe orën e afatit përfundimtar]

Kriteret e përcaktimit të ofertës fituese

Forma e komunikimit:

Me shkrim ____

Elektronik (email, fax etj.) _____

Shtojca 3

LISTA E INFORMACIONIT KONFIDENCIAL

(Shënoni më poshtë informacionin që dëshironi të mbahet konfidencial)

Lloji, natyra e informacionit që duhet të mbetet konfidencial	Numri i faqes dhe pikat e DT që dëshironi të mbeten konfidenciale	Arsyet pse ky informacion duhet të mbetet konfidencial	Afati kohor që ky informacion të mbetet konfidencial

KUJDES

Çdo e dhënë, që nuk është regjistruar si e dhënë konfidenciale, do të konsiderohet se titullari i këtyre të drejtave ka dhënë vetë pëlqimin për dhënien e informacionit përkatës dhe Autoriteti Kontraktor nuk mban asnjë përgjegjësi për publikimin e këtij informacioni.

Nuk përbën sekret tregtar informacioni, që duhet të bëhet publik në bazë të ligjit, që lidhet me shkeljen e ligjit, apo që duhet të publikohet në bazë të praktikave të mira tregtare e parimeve të etikës tregtare. Përhapja e këtij informacioni vlerësohet e ligjshme, nëse nëpërmjet këtij akti synohet të mbrohet interesi publik.

Nënshkrimi i ofertuesit _____

Vula _____

Shtojca 4

[Shtojcë për t’u plotësuar nga Operatori Ekonomik]

DEKLARATË MBI PËRMBUSHJEN E KRITEREVE TË PËRGJITHSHME

Deklaratë e operatorit ekonomik pjesëmarrës në procedurën e prokurimit që do të zhvillohet në datë _____ nga Autoriteti Kontraktor _____ me objekt _____ me fond limit _____.

Unë i nënshkruari _____ me cilesinë _____ të operatorit ekonomik _____ deklaroj nën përgjegjësinë time të plotë se:

- Operatori ekonomik _____ është i regjistruar në Qendrën Kombëtare të Biznesit dhe ka në fushën e veprimtarisë objektin e prokurimit. Në rastin kur ofertuesi është një organizatë jofitimprurëse, duhet të deklarojë se është i regjistruar si person juridik, sipas Ligjit Nr.8788, datë 07.05.2001 “Për Organizatat jo Fitimprurëse”.
- Operatori ekonomik _____ nuk është dënuar për asnjë nga veprat penale, të parashikuara Nenin 45/1 të LPP.
- Personi/at në cilësinë e ***anëtarit të organit administrativ, drejtuesit ose mbikëqyrësit, aksionerit ose ortakut, ose ka kompetenca përfaqësuese, vendimmarrjeje ose kontrolluese brenda operatorit ekonomik***, si më poshtë:

_____ etj.

nuk janë ose kanë qenë të dënuar me vendim gjyqësor të formës së prerë për asnjë nga veprat penale, të përcaktuara në nenin 45/1 të LPP².

- Operatori ekonomik _____ nuk është dënuar me vendim të gjykatës së formës së prerë, për vepra që lidhen me veprimtarinë profesionale.
- Operatori ekonomik _____ nuk është në proces falimentimi (statusi aktiv).

² Autorizoj Autoritetin Kontraktor të bëjë verifikimet përkatëse të gjendjes gjyqësore të personave të deklaruar në këtë Deklaratë

“Shërbim dhe mirëmbajtje e sistemit të Fiskalizimit”, si një zgjidhje software-ike për lëshimin e faturës dhe pranimin e faturës elektronike dhe fiskalizimin e lëshimit të faturës.

- Operatori ekonomik _____ ka paguar të gjitha detyrimet për pagimin e tatimeve e të kontributeve të sigurimeve shoqërore, sipas legjislacionit në fuqi.

Në çdo rast, autoriteti kontraktor ka të drejtë të kryejë verifikimet e nevojshme mbi vërtetësinë e informacionit të deklaruar nga operatori ekonomik si më sipër.

Data e dorëzimit të deklaratës _____

Nënshkrimi i ofertuesit _____

Vula _____

Shtojca 4/1

[Shtojcë për t’u plotësuar nga Operatori Ekonomik]

**DEKLARATË MBI GARANTIMIN E ZBATUESHMËRISË SË DISPOZITAVE
LIGJORE NË MARRËDHËNIET E PUNËS**

Deklaratë e Operatorit Ekonomik pjesëmarrës në procedurën e prokurimit që do të zhvillohet në datë _____ nga Autoriteti Kontraktor _____ me objekt _____ me fond limit _____.

Unë i nënshkruari _____ me cilësinë e _____ të operatorit ekonomik _____, **deklaroj nën përgjegjësinë time të plotë që:**

- Operatori ekonomik _____ garanton mbrojtjen e të drejtës së punësimit dhe profesionit nga çdo formë diskriminimi, të parashikuar nga legjislacioni i punës në fuqi.
- Operatori ekonomik _____ lidh me punëmarrësit kontratat përkatëse të punës dhe garanton masat në drejtim të sigurisë dhe shëndetit në punë për të Gjithë dhe, në mënyrë të veçantë, për grupet e rrezikuara, bazuar në legjislacionin e punës në fuqi.
- Operatori ekonomik _____ nuk ka masë Ligjore në fuqi, të vendosur nga Inspektoriati Shtetëror i Punës dhe Shërbimeve Shoqërore (ISHPSHSH). Në rastet kur janë konstatuar shkelje ligjore, operatori ekonomik ka marrë masat e nevojshme për adresimin e tyre, brenda afateve të përcaktuara nga ISHPSHSH.

Data e dorëzimit të deklaratës _____

Përfaqësuesi i ofertuesit

Nënshkrimi

Vula

Shtojca 5

[Shtojcë për t’u plotësuar nga Operatori Ekonomik]

DEKLARATË MBI PËRMBUSHJEN E SPECIFIKIMEVE TEKNIKE DHE REALIZIMIN E OBJEKTIT SIPAS GRAFIKUT TË EKZEKUTIMIT

Deklaratë e operatorit ekonomik pjesëmarrës në procedurën e prokurimit publik, që do të zhvillohet në datë _____ nga Autoriteti Kontraktor _____ me objekt _____ me fond limit _____.

Unë i nënshkruari _____, me cilësinë e _____ të personit juridik _____ deklaroj se:

Përbushim të gjitha specifikimet teknike, të përcaktuara në dokumentat e tenderit dhe e vërtetojmë këtë me certifikata e dokumenta (nëse kërkohen nga autoriteti kontraktor), të dorëzuar bashkë me këtë deklaratë, si dhe marrim përsipër realizimin e objektit sipas grafikut të ekzekutimit të përcaktuar nga autoriteti kontraktor.

Data e dorëzimit të deklaratës _____

Përfaqësuesi i ofertuesit

Nënshkrimi

V ula

Shtojca 6

[Shtojcë për t’u plotësuar nga Operatori Ekonomik]

DEKLARATË **Mbi konfliktin e interesave**

Deklaratë e operatorit ekonomik pjesëmarrës në procedurën e prokurimit publik që do të zhvillohet në datë _____ nga Autoriteti Kontraktor _____ me objekt _____ me fond limit _____.

Konflikt i interesit është gjendja e konfliktit ndërmjet detyrës publike dhe interesave privatë të një zyrtari, në të cilën ai ka interesa privatë, të drejtpërdrejtë ose të tërthortë që ndikojnë, mund të ndikojnë ose duket sikur ndikojnë në kryerjen në mënyrë të padrejtë të detyrave dhe përgjegjësiive të tij publike.

Në zbatim të nenit 21 pika 1 e Ligjit Nr. 9367, datë 07.04.2005, kategoritë e zyrtarëve përcaktuar në Kreun III, Seksioni II, që iu ndalohe në mënyrë absolute të përfitojnë në mënyrë të drejtpërdrejtë ose të tërthortë nga lidhja e kontratave me një palë një institucion publik janë:

- Presidenti i Republikës, Kryeministri, zvkryeministri, ministrat, ose zvministrat, Deputetet, Gjyqtarët e Gjykatës Kushtetuese, Gjyqtarët e Gjykatës së Lartë, Kryetari i Kontrollit të Lartë të Shtetit, Prokurori i Përgjithshëm, Gjyqtarët e Prokurorët në nivelin e Gjykatës së Shkallës së Parë e në atë të Apelit, Avokati i Popullit, Anëtari i Komisionit Qendror të Zgjedhjeve, Anëtari i Këshillit të Lartë të Drejtësisë, Inspektori i Përgjithshëm i Inspektoratit të Lartë të Deklarimit dhe Kontrollit të Pasurive dhe Konfliktit të Interesave, Anëtarët e Enteve Rregullatore, (Këshilli i Mbikqyrjes i Bankës së Shqipërisë, përfshirë Guvernatorin dhe Zv/Guvernatorin; të konkurrencës, telekomunikacionit; energjisë; furnizimit me ujë; të sigurimeve; letrave me vlerë; mediave), Sekretarët e Përgjithshëm të institucioneve qendrore si dhe çdo zyrtar tjetër, në çdo institucion publik, që është të paktën i barazvlefshëm për nga pozicioni me drejtorët e përgjithshëm, titullarët e institucioneve të administratës publike që nuk janë pjesë e shërbimit civil.

Për zyrtarët e nivelit të mesëm drejtues sipas nenit 31, dhe për zyrtarët e parashikuar në nenin 32 të kreut të III, seksioni 2 të këtij ligji, ndalimi sipas pikës 1 të këtij neni, për shkak të interesave private të zyrtarit, të përcaktuara në këtë pikë zbatohet vetëm në lidhjen e kontratave në fushën e territorit dhe të juridiksionit të institucionit, ku punon zyrtari. Ky ndalim zbatohet edhe kur palë është një institucion i varësisë.

Kur zyrtari është në funksionin e kryetarit a të nënkryetarit të bashkisë, komunës ose të këshillit të qarkut, të anëtarit të këshillit përkatës ose është zyrtar i nivelit të lartë drejtues të një njësie të qeverisjes vendore, ndalimi për shkak të interesave privatë të zyrtarit, të përcaktuara në këtë pikë, zbatohet vetëm në lidhjen e kontratave, sipas rastit, me bashkinë, komunën ose këshillin e qarkut,

ku zyrtari ushtron këto funksione. Ky ndalim zbatohet edhe kur palë në kontratë është një institucion publik, në varësi të kësaj njësie (neni 21 pika 2 e Ligjit Nr. 9367, datë 07.04.2005).

Ndalimet e përcaktuara në nenin 21 pika 1, 2 të Ligjit Nr. 9367, datë 07.04.2005, me përjashtimet përkatëse, zbatohen në të njëjtën masë edhe për personat e lidhur me zyrtarin që në kuptim të këtij ligji janë **bashkëshorti/ja, bashkëjetuesi, fëmijë në moshë madhorë, prindërit e zyrtarit të bashkëshortit/es dhe bashkëjetuesit/es.**

Unë i nënshkruari _____, me cilësinë e përfaqësuesit të personit juridik _____ deklaroj nën përgjegjësinë time personale se:

Jam në dijeni të kërkesave dhe ndalimeve të përcaktuara në Ligjin Nr. 9367, datë 07.04.2005 “Për parandalimin e konfliktit të interesave në ushtrimin e funksioneve publike” i ndryshuar, si dhe në aktet nënligjore të nxjerra në zbatim të tij nga Inspektorati i Lartë i Deklarimit dhe Kontrollit të Pasurive si dhe të Ligjit Nr. 9643, datë 20.11.2006 “Për prokurimin publik”, i ndryshuar.

Në përputhje me to deklaroj se asnjë zyrtar i përcaktuar në **Kreun III, Seksioni II** të Ligjit Nr. 9367, datë 7.4.2005, dhe në këtë deklaratë, nuk zotëron interesa private në mënyrë të drejtpërdrejtë ose të tërthortë me personin juridik që unë përfaqësoj.

Data e dorëzimit të deklaratës _____

Emri, Mbiemri, Nënshkrimi

Vula

Shtojca 7

[Shtojcë për t’u plotësuar nga Autoriteti Kontraktor]

1. KRITERET E PËRGJITHSHME TË PRANIMIT/KUALIFIKIMIT

Ofertuesi duhet të deklarojë se:

- a) Është i regjistruar në Qendrën Kombëtare të Biznesit dhe ka në fushën e veprimtarisë objektin e prokurimit. Në rastin kur ofertuesi është një organizatë jofitimprurëse, duhet të deklarojë se është i regjistruar si person juridik, sipas Ligjit Nr.8788, datë 07.05.2001 “Për Organizatat jo Fitimprurëse”.
- b) nuk është në proces falimentimi, (statusi aktiv),
- c) nuk është dënuar për shkelje penale, në përputhje me Nenin 45/1 të LPP,
- ç) nuk është dënuar me vendim të gjykatës së formës së prerë, për vepra që lidhen me veprimtarinë profesionale.
- d) ka paguar të gjitha detyrimet për pagimin e tatimeve e të kontributeve të sigurimeve shoqërore, sipas legjislacionit në fuqi.

Edhe Ofertuesi i huaj duhet të deklarojë se i plotëson të gjitha kërkesat e renditura më sipër nëpërmjet paraqitjes së një vetëdeklarate me shkrim.

Nëse gjuha e përdorur në procedurë është gjuha shqipe, atëherë dokumentat në gjuhë të huaj duhet të shoqërohen me një përkthim të noterizuar në gjuhën shqipe.

Në rastet e bashkimit të operatorëve ekonomikë, çdo anëtar i grupit duhet të dorëzojë vetëdeklaratën e lartpërmendur.

Kriteret e Përgjithshme për Pranim, nuk duhet të ndryshohen nga autoritetet kontraktore.

Këto kritere duhet të plotësohen me dorëzimin e vetëdeklaratës me shkrim të subjektit, në ditën e hapjes së ofertës, sipas Shtojcës 4.

Në çdo rast, autoriteti kontraktor ka të drejtë të kryejë verifikimet e nevojshme mbi vërtetësinë e informacionit të deklaruar nga operatori ekonomik si më sipër.

Vec kesaj, nëse oferta dorëzohet nga një bashkim operatorësh ekonomikë, pas njoftimit të shpalljes së fituesit duhet të dorëzohen:

- a. Marrëveshja e noterizuar sipas së cilës bashkimi i operatorëve ekonomikë është krijuar zyrtarisht;
- b. Prokura e posaçme.

2. KRITERET E VEÇANTA TË KUALIFIKIMIT

1. Ofertuesi duhet të dorëzojë:

a. Formularin e Ofertës, sipas Shtojcës 1;

b. Sigurimin e ofertës në shumën 2% të vlerës së fondit limit nga shoqëri sigurimi të licencuara nga autoritetet kompetente.

c. Deklarate për paraqitje oferte të pavaruar, sipas Shtojcës 1/1;

ç Deklaratën mbi garantimin e zbatueshmërisë së dispozitave ligjore në marrëdhëniet e punës sipas Shtojcës 4/1;

d. Deklaratë mbi përmbushjen e specifikimeve teknike, sipas Shtojcës 5;

dh. Deklaratën mbi Konfliktin e Interesit sipas Shtojcës 6;

e. Vërtetimin që konfirmon shlyerjen e të gjitha detyrimeve të maturuara të energjisë elektrike të kontratave të energjisë që ka operatori ekonomik që është i regjistruar në Shqipëri.

2. Për të provuar përmbushjen e kapaciteteve të mëposhtme, Ofertuesi duhet të dorëzojë:

2.1. Për kapacitetin ligjor/profesional:

Sa me siper.

2.2 Për kapacitetin ekonomik dhe financiar:

2.2.1 Xhiro mesatare e realizuar nga Operatori Ekonomik gjatë 3 (tre) viteve 2018, 2019, 2020 në një vlerë jo më të vogël se 1,200,000 (Një milion e dyqind mijë) Lekë.

Për të vërtetuar plotësimin e këtij kushti Operatori Ekonomik duhet të paraqesë një vërtetim nga Dega e Tatim Taksave për xhiron vjetore të realizuar gjatë 3 (tre) viteve 2018, 2019, 2020 ose kopje të bilanceve të këtyre viteve (2018, 2019, 2020).

2.3 Për kapacitetin teknik:

2.3.1 Operatori Ekonomik duhet të ketë realizuar gjatë tre viteve të fundit nga data e hapjes së tenderit, shërbime të mëparshme, të ngjashme, me një vlerë jo më të vogël se 1,200,000 (Një milion e dyqind mijë) Lekë.

Për të provuar plotësimin e këtij kushti operatori ekonomik ofertues duhet të paraqesë:

Për shërbime të ngjashme ndaj organeve publike: Vërtetime të lëshuara nga enti publik dhe fatura tatimore shitje ku shënohen datat, shumat dhe sasi të shërbimeve të realizuara,

Ose

Për shërbime të ngjashme ndaj privateve: Fatura tatimore shitjesh ku të jenë të përcaktuara datat, shumat dhe sasi të shërbimeve të realizuara.

2.3.2 Operatori ekonomik ofertues duhet të jetë i pajisur dhe të paraqesë **Certifikatat ISO** të përshtatshme me objektin e prokurimit **ose ekuivalentin e tij** si më poshtë:

✚ ISO 9001:2015/ ose të përditësuar “Sistemi i menaxhimit të cilësisë”

✚ ISO 27001:2013/ ose të përditësuar “Menxhimi i sigurisë së informacionit”

✚ ISO/IEC 20000- 1:2011 “Sistemi i menaxhimit të shërbimeve të teknologjisë informative”

“Shërbim dhe mirëmbajtje e sistemit të Fiskalizimit”, si një zgjidhje software-ike për lëshimin e faturës dhe pranimin e faturës elektronike dhe fiskalizimin e lëshimit të faturës.

Certifikata e mësipërme kërkohet të jetë e vlefshme në kohën e zhvillimit të tenderit, dhe të jetë në përputhje me nenin 30 të V.K.M. Nr. 914, datë 29.12.2014, i ndryshuar.

2.3.3 Operatori Ekonomik ofertues duhet të ketë në stafin e tij për periudhën Janar 2021- Mars 2021 të paktën 20 (njëzetë) punonjës nga të cilët të paktën 10 (dhjetë) punonjës të jenë të dilpomuar në Inxhinieri Elektronike/Informatikë/Telekomunikacion si dhe të kenë certifikimet e mëposhtme:

- ✚ 1 (një) person i certifikuar për web server;
- ✚ 1 (një) person i certifikuar për sigurinë në rrjetat kompjuterike;
- ✚ 2 (dy) persona i certifikuar për JAVA;
- ✚ 2 (dy) persona të certifikuar Microsoft MCSA;
- ✚ 2 (dy) persona të certifikuar si Cyber Engineer, të cilët duhet të jenë të Certifikuar të paktën 6 muaj para;
- ✚ 2 (dy) persona për storage;
- ✚ 2 (dy) persona të certifikuar për Microsoft MCP;
- ✚ 1 (një) person si project managment;
- ✚ 1 (një) person i certifikuar me ITIL;
- ✚ 1 (një) person i certifikuar për virtualizime;
- ✚ 2 (dy) persona të certifikuar për Rrjetat kompjuterike;
- ✚ 1 (një) person i certifikuar si inxhinier për routing;

Për të provuar plotësimin e këtij kushti duhet të paraqiten certifikatat përkatëse si dhe Listepagesat e sigurimeve shoqërore dhe shëndetsore sipas formularit E/Sig-25, për periudhën Janar 2021- Mars 2021.

Shënim: AK do të lejoj që një Inxhinier të ketë më shumë se një Certifikim.

2.3.4 Operatori ekonomik duhet të jetë në listën e subjekteve të certifikuara nga Drejtoria e Përgjithshme e Tatimeve për ofrimin e zgjidhjeve të fiskalizimit (me para ne dore pa para ne dore E-invoice ose pa para ne dore E-invoice)

Në respektim të nenit 36 te LPP-se në të gjitha rastet kur përmendet “markë” përfshihet termi “ekuivalent”.

Të gjithë dokumentat duhet të jenë origjinalë ose kopje të noterizuara të tyre. Rastet e mosdorëzimit të një dokumenti, ose të dokumentave të rreme e të pasakta, konsiderohen si kushte për skualifikim.

Shtojca 8

[*Shtojcë për t’u plotësuar nga Autoriteti Kontraktor*]

SPECIFIKIMET TEKNIKE

Specifikimi i Materialeve, Skicimet, parametrat teknik etj:

Përshkrimi i kërkesave të zbatimit të shërbimeve në lidhje me to:

KUJDES

Specifikimet teknike nuk duhet të kenë asnjë kërkesë apo referencë të ndonjë markë apo emër i veçantë, patentë, vizatim ose tip, origjinë specifike, prodhues ose sipërmarrës shërbimi, përveç rasteve kur nuk ekziston një mënyrë e mjaftueshme, e saktë apo e kuptueshme, e përshkrimit të kërkesave, me kusht që fjalët “ose ekuivalent” të përfshihen detyrimisht në këto specifikime.

Shtojca 9

[Shtojcë për t’u plotësuar nga Autoriteti Kontraktor në marrëveshjen kuadër]

PLANIFIKIMI I KONTRATAVE NË MARRËVESHJEN KUADËR

<input type="checkbox"/> Shërbim: Numri total i kontratave sipas Marrëveshjes Kuadër _____		
Kontrata Nr.	Titulli i Kontratës	Përshkrim i shkurtër i kontratës
01	_____	_____
02	_____	_____
03	_____	_____
...	_____	_____

Shtojca 10

(Shtojcë për t’u plotësuar nga Autoriteti Kontraktor)

(Kjo Shtojcë në rastin e Marrëveshjes Kuadër do të plotësohet nga autoriteti kontraktor vetëm gjatë rihapjes së procesit të mini-konkursit)

SHËRBIMET DHE GRAFIKU I EKZEKUTIMIT

Shërbimi që kërkohet: “Shërbim dhe mirëmbajtje e sistemit të Fiskalizimit”, si një zgjidhje softëare-ike për lëshimin e faturës dhe pranimin e faturës elektronike dhe fiskalizimin e lëshimit të faturës.

Afatet e ekzekutimit: Kohëzgjatja në 4 (katër) javë për zbatimin e zhvillimeve konfigurimeve dhe testimeve dhe 3 (tre) vjet mirëmbajtje.

Shtojca 11

(Shtojcë për t’u plotësuar nga Autoriteti Kontraktor)

TERMAT E REFERENCËS



KORPORATA ELEKTROENERGJITIKE SHQIPTARE SH.A

SHERBIMI DHE MIRËMBAJTJA E SISTEMIT TE FISKALIZIMIT

*(SI ZGJIDHJE SOFWARE-IKE PER LESHIMIN DHE
PRANIMIN E FATURES ELEKTRONIKE DHE
FISKALIZIMIN E LESHIMIT TE FATURES)*

PËRMBAJTJA

TERMA REFERENCE PËR PROJEKTET TIK.....	Error! Bookmark not defined.
1 <u>FAQJA E KONTROLLIT TË DOKUMENTIT</u>	Error! Bookmark not defined.
1.1 <u>Historiku i Versioneve dhe Ndryshimeve të Dokumentit</u>	Error! Bookmark not defined.
2 <u>NËNSHKRIMET MIRATUESE</u>	Error! Bookmark not defined.
3 <u>PËRMBAJTJA</u>	34
1. <u>HYRJE</u>	36
1.1. <u>Përfituesi /Autoriteti Kontraktues</u>	36
1.2. <u>Historiku</u>	36
1.3. <u>Situata Aktuale</u>	36
2. <u>OBJEKTIVAT, RISQET, QËLLIMI DHE REZULTATET E PRITURA</u>	38
2.1. <u>Objektivi i Përgjithshëm</u>	38
2.2. <u>Qëllimi</u>	39
2.3. <u>Rezultatet që duhet të arrihen nga kontraktori</u>	39
: <u>Integrimi me modulën e Finances të platformës ERP (mbas zbatimit të platformës ERP);</u>	39
: <u>Trajnimi i punonjësve të ngarkuar me përdorimin e sistemit, n</u>	39
2.4. <u>Supozimet e projektit</u>	39
2.5. <u>Risqet</u>	40
2.6. <u>Hapsira gjeografike dhe vendodhja</u>	40
2.7. <u>Siguria e Sistemit</u>	40
3. <u>DETYRAT SPECIFIKE</u>	40
3.1. <u>Dizenjimi i sistemit</u>	40
3.2. <u>Zhvillimi i sistemit</u>	41
3.3. <u>Planifikimi i testimit të sistemit</u>	41
3.4. <u>Instalimi dhe marrja në dorëzim</u>	41
3.5. <u>Fiskalizimi i lëshimit të faturës nga platforma ERP</u>	41
4. <u>LOGJISTIKA DHE KOHA</u>	41
4.1. <u>Vendndodhja</u>	41
4.2. <u>Data e Fillimit dhe Periudha e Implementimit të Detyrave</u>	42
5. <u>RAPORTIMI</u>	42
5.1. <u>Kërkesat e Raportimit</u>	42
5.2. <u>Dorëzimi dhe miratimi i raporteve</u>	42

6.	<u>KOMUNIKIMI ME SISTEME TË TJERA</u>	43
7.	<u>GARANCIA</u>	43
8.	<u>MIRËMBAJTJA</u>	43
8.1.	<u>Kushtet e nivelit të shërbimit të mirëmbatjes (SLA)</u>	43
8.1.1.	<u>Disponueshmëria e sistemit</u>	43
8.1.2.	<u>Kufizimet e mundshme ndaj disponueshmërisë së shërbimit</u>	44
8.1.3.	<u>Mirëmbajtja e sistemit</u>	44
8.1.4.	<u>Matja e cilësisë së shërbimit</u>	44
8.1.5.	<u>Kërkesat e shërbimit</u>	44
8.1.6.	<u>Menaxhimi i vazhdueshmërisë së shërbimit</u>	45
8.1.7.	<u>Trajtimi i informacionit konfidencial</u>	45
8.1.8.	<u>Njoftimi i problematikave dhe i vlerësimeve periodike</u>	45
8.1.9.	<u>Punonjësit përgjegjës</u>	45
	<u>PLANIFIKIMI I BUXHETIT PËR NDËRTIMIN E SISTEMIT</u>	46
9.	<u>AFATI KOHOR I IMPLEMENTIMIT TË PROJEKTIT</u>	46
	<u>Integrimi me modulën e Finances të platformës ERP</u>	46
10.	<u>TË DREJTAT E KODIT TË APLIKACIONIT</u>	46
11.	<u>KËRKESAT FUNKSIONALE</u>	47
11.1.	<u>Perdorimi</u>	47
11.2.	<u>Faturat</u>	47
11.3.	<u>Pranimi dhe lëshimi i faturave</u>	48
11.4.	<u>Blokskema</u>	50
11.5.	<u>Njoftime dhe raporte</u>	51
11.6.	<u>Ruajtja e faturave dhe arkivimi</u>	52
11.7.	<u>Integrimi me modulën e Finances të platformës ERP</u>	52
12.	<u>KËRKESAT TEKNIKE</u>	53

1. HYRJE

1.1. Përfituesi /Autoriteti Kontraktues

Korporata Elektroenergjetike Shqiptare - KESH sh.a (më tej referuar si “KESH”), është një shoqëri tregtare aksionere shtetërore dhe është prodhuesi kryesor dhe më i rëndësishëm i energjisë elektrike në Shqipëri, që administron dhe operon hidrocentralet e kaskadës së lumit Drin (HEC Fierzë, HEC Koman, HEC Vau i Dejës) të cilët kanë rëndësisë së veçantë për ekonominë e vendit.

1.2. Historiku

KESH është një shoqëri tregtare aksionere shtetërore dhe ushtron aktivitetin e saj ne perputhje me legjislacionin tatimor te Republikës së Shqipërisë. Nje proces kyc i zhvillimit te aktivitetit ekonomik te KESH eshteleshimi dhe pranimi i faturave tatimore. Me hyrjen ne fuqi te ligjit nr. 87/2019 “Për faturën dhe sistemin e monitorimit të qarkullimit”, i ndryshuar, KESH ne rolin e tatimpaguesit qe leshon fature, ne zbatim te nenit 18 te ketij ligji, ka si detyrim te instaloje sistemin e fiskalizimit dhe te perdorenje zgjidhje te certifikuar software-ike qe mundëson nenshkrimin elektronik te cdo fature duke përdorur certifikaten elektronike. Ky detyrim duhet te zbatohet nga data 01.07.2021, sipas afatit kohor te përcaktuar nga ligji.

1.3. Situata Aktuale

KESH ushtron aktivitetin e saj ne katër vendodhje kryesore: KESH Qender ku ndodhen zyrat e administrates qendrore dhe tre njesi prodhimi (HEC Fierzë, HEC Koman, HEC Vau i Dejës). Aktualisht, KESH përdor vetëm nje NUIS/NIPT per regjistrimin dhe kryerjen e procedurave ne zbatim te legjislacionit tatimor dhe nuk përdor NUIS/NIPT sekondare. Pjese e asetëve te korporatës eshte dhe TERMOCENTRALI VLORE Sh.a (TEC Vlora). Kjo shoqëri përdor vetëm nje NUIS/NIPT, te ndryshëm nga KESH, per regjistrimin dhe kryerjen e procedurave ne zbatim te legjislacionit tatimor.

Struktura organizative e shoqërisë eshte e ndare ne departamente, njesi prodhimi dhe drejtori. Struktura përgjegjëse per deklarimin/kryerjen e pagesave dhe deklarimin/dergimin e faturave te shitjes eshte Drejtoria Ekonomike.

Per shkak te mënyrës se organizimit, detyrimeve ligjore dhe procedurave te brendshme, cikli i trajtimit i nje fature tatimore qofte kjo fature blerjeje apo shitjeje përfshin, ne faza te ndryshme, disa struktura organizative/drejtori, te cilat janë pjese e strukturës organizative te KESH. Faturat e blerjes, ne kuptim te gjere, mbështetur ne procedurat e brendshme te trajtimit, kategorizohen si me poshtë:

- Fatura te kontratave të investimeve dhe shërbimeve - te trajtuara nga ndjekësit e kontratave dhe Drejtoria e Prokurimeve (DP);

“Shërbim dhe mirëmbajtje e sistemit të Fiskalizimit”, si një zgjidhje software-ike për lëshimin e faturës dhe pranimin e faturës elektronike dhe fiskalizimin e lëshimit të faturës.

- Fatura te kontratave të blerjes së energjisë - te trajtuara nga Drejtoria e Operacioneve Tregtare (DOT);
- Fatura të blerjeve të vogla nga KESH Qender - te trajtuara nga Drejtoria e Shërbimeve të Përgjithshme (DSHP);
- Fatura të blerjeve të vogla nga njesite e prodhimit - te trajtuara nga Sektori Ekonomik (SE) ne njësinë përkatëse.

Faturat e shitjes gjenerohen kryesisht nga procesi i shitjes së energjisë së prodhuar dhe hartohen nga DOT, DGJ, njesite e prodhimit dhe DEK dhe trajtohen nga DEK. Ne funksion të trajtimit të faturave në përputhje me procedurat e brendshme, të gjitha faturat që dërgohen për pagesë në drejtim të KESH konsiderohen si *fatura hyrëse* dhe të gjitha faturat që lëshohen për pagesë nga KESH në drejtim të operatoreve të tjerë ekonomike konsiderohen *fatura dalëse*. Të gjitha faturat firmosen nga punonjësi i ngarkuar me ndjekjen e procesit që ka prodhuar faturën.

Me poshtë paraqitet në formë bllok-skeme cikli i trajtimit të faturave hyrëse dhe dalëse:

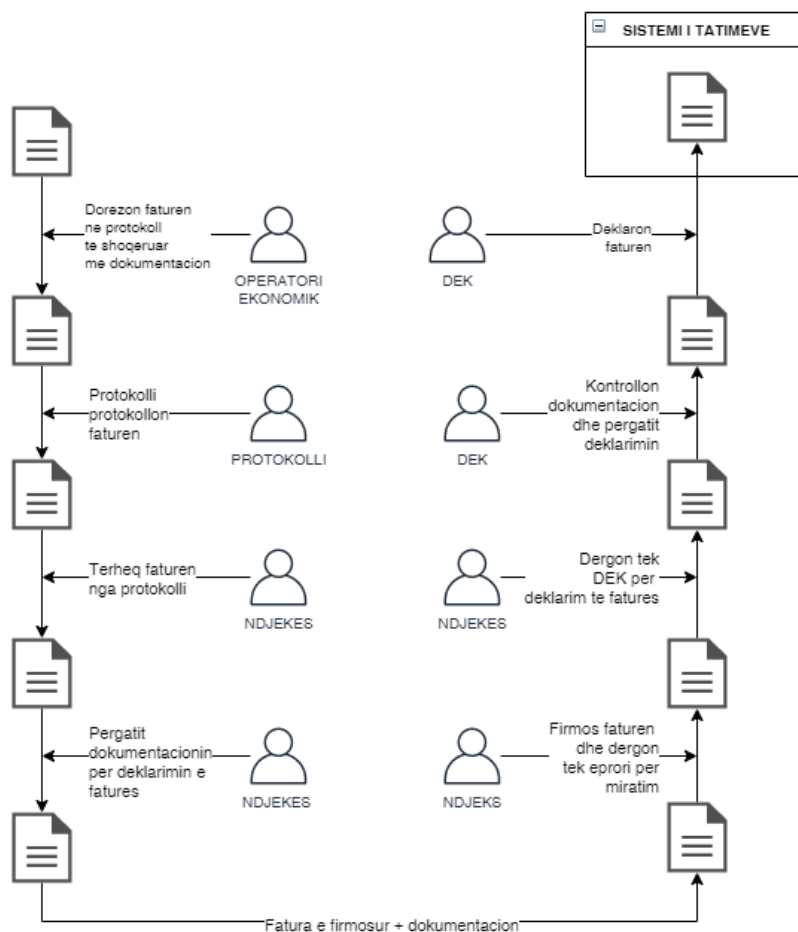

Workflow aktual i faturave hyrese

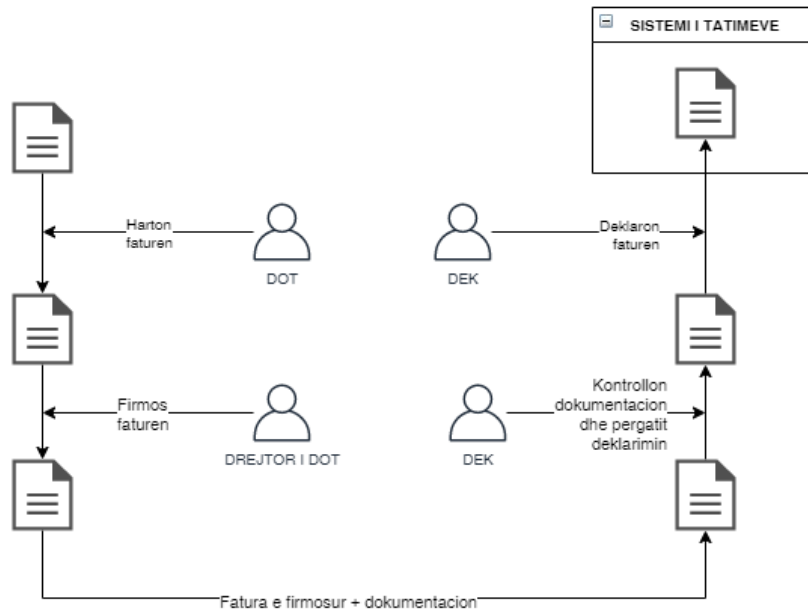

Workflow aktual i faturave dalese

Sic mund te vihet re dhe nga bllok-skemat, te gjitha faturat firmosen nga punonjësi i ngarkuar me ndjekjen e procesit qe ka prodhuar faturën. Referuar ligjit, firmosja me shkrim nuk do te jete mënje element identifikues dhe autentikues i fatures tatimore dhe si rrjedhoje, per KESH, ne zbatim te procedurave te brendshme, lind nevoja per zbatimin e nje tjetër zgjidhjeje per ngarkimin dhe shpërndarjen e përgjegjësisë per trajtimin e faturave.

2. OBJEKTIVAT, RISQET, QËLLIMI DHE REZULTATET E PRITURA

2.1. Objektivi i Përgjithshëm

Objektivi i përgjithshëm i projektit të kësaj kontrate do të jetë përmbushja e te gjitha detyrimeve qe rrjedhin nga ligji nr. 87/2019 “Për faturën dhe sistemin e monitorimit të qarkullimit”, i ndryshuar dhe aktet nen-ligjore te nxjerra per zbatimin e ketij ligji (më tej referuar si “ligji”).

KESH kërkon të zbatoje, të sigurojë shërbimin dhe mirëmbajtjen dhe të garantojë vazhdueshmërinë e sistemit te fiskalizimit. Ky objektivi përfshin dhe zbatimin, sigurimin e shërbimit dhe mirembajtjes dhe garantimin e vazhdueshmërisë se sistemit te fiskalizimit per TEC Vlora, si operator ekonomik me NIPT/NUIS te ndryshëm nga KESH Sh.a.

2.2. Qëllimi

Qëllimet e kësaj kontrate janë si më poshtë:

- Sigurimi i shërbimit të sistemit të fiskalizimit si zgjidhje software-ike në formën e një aplikacioni Cloudpërleshimin dhe pranimin e faturës elektronike dhe përshtatja sipas/ose përmbushja e kërkesave funksionale të KESH;
- Fiskalizimi i lëshimit të faturës nga platforma ERP që do të zbatohet nga KESH;
- Mirëmbajtja periodike e sistemit të fiskalizimit dhe mbështetja ndaj përdoruesve të sistemit.

2.3. Rezultatet që duhet të arrihen nga kontraktori

Rezultatet që priten të arrihen gjatë zbatimit të kësaj kontrate janë si më poshtë:

- Përbushja e të gjitha detyrimeve në zbatim të ligjit, brenda afatit kohor;
- Përbushja e të gjitha kërkesave funksionale të paraqitura nga KESH në këtë dokument, brenda afatit kohor;
- Integrimi me modulën e Finances të platformës ERP (mbas zbatimit të platformës ERP);
- Trajnimi i punonjësve të ngarkuar me përdorimin e sistemit, në KESH dhe TEC Vlora;
- Mirëmbajtja e sistemit të fiskalizimit dhe garantimi i disponueshmërisë të këtij sistemi brenda kushteve të kërkuara për një periudhë 3 (tre) vjeçare.

2.4. Supozimet e projektit

Supozimet kryesore mbi të cilat është bazuar shtrirja e shërbimit janë:

- Zbatimi i të gjitha detyrimeve që rrjedhin nga ligji nr. 87/2019 “Për faturën dhe sistemin e monitorimit të qarkullimit”, i ndryshuar dhe akte të tjera ligjore dhe nen-ligjore për realizimin e procesit të fiskalizimit;
- Kontraktimi i një operatori ekonomik të certifikuar nga AKSHI dhe administrata tatimore qendrore si prodhues dhe mirëmbajtës i zgjidhjeve software-ike dhe me eksperiencën e nevojshme në ndërtimin ose integrimin e sistemeve financiare dhe të kontabilizimit;
- Angazhim dhe mbështetje e plotë nga personat e përfshirë në zbatimin e kontratës;
- Qasje e plotë dhe e detajuar në sistemet TIK që mbështesin sistemin e fiskalizimit;
- Vërtetësia, konfidencialiteti dhe sasia e duhur e të dhënave të shkëmbyera midis sistemit të fiskalizimit dhe platformës qendrore të faturave.

“Shërbim dhe mirëmbajtje e sistemit të Fiskalizimit”, si një zgjidhje software-ike për lëshimin e faturës dhe pranimin e faturës elektronike dhe fiskalizimin e lëshimit të faturës.

- Në asnjë rast, ofruesi i shërbimit nuk duhet të keqpërdorë ose të shpërndajë të dhënat konfidenciale të KESH, të cilat mund t’i ketë përftuar për shkak të nevojës së ndërhyrjes në sistemet TIK të KESH, ose të aksesit që ka në informacionin mbi funksionimin e infrastrukturës TIK të KESH.

2.5. Rrisqet

Rreziqet kryesore që duhen marrë në konsideratë përfshijnë:

- Disponueshmëria e sistemit;
- Integriteti i të dhënave;
- Feedback objektiv dhe i saktë nga personeli i KESH i përfshirë në zbatimin e kontratës.
- Alokimi i burimeve njerëzore të nevojshme për implementimin e këtij projekti

2.6. Hapsira gjeografike dhe vendodhja

- Zyrat Qendrore të KESH SHA, Tirane;
- Termocentrali Vlore Sh.a., Vlorë;

2.7. Siguria e Sistemit

- Sistemi duhet të jetë kompatibël me pjesën më të madhe të shfletuesve të internetit dhe të ofrojë siguri në shfletim, sipas standarteve;
- Sistemi duhet të sigurojë funksionalitet për monitorimin dhe auditimin e të gjithë veprimeve të përdoruesve.
- Sistemi duhet të sigurojë të gjitha konfigurimet e sigurisë dhe kredencialet e autentifikimit të shoqëruara me një llogari të veçantë si edhe kompleksitetin e fjalëkalimeve të përdoruesve.
- Administrimi i çdo përdoruesi duhet të realizohet nëpërmjet sistemit, nga ndërfaqja e të cilit do të mundësohet krijimi i përdoruesve të rinj dhe ndryshimi i atyre ekzistues.

3. DETYRAT SPECIFIKE

3.1. Dizenjimi i sistemit

- Planifikimi i burimeve njerëzore dhe materialeve të nevojshme për realizimin e projektit;
- Analiza e projektit për të përcaktuar procedurat e punës dhe funksionalitetet e nevojshme;
- Krijimi i skemave të qarkullimit të dokumentit në sistem;

- Krijimi i skemës për arkivimin e faturave.

3.2. Zhvillimi i sistemit

- Krijimi i roleve dhe konfigurimi i te drejtave;
- Krijimi i kanalit të komunikimeve midis portalit të faturave online dhe Sistemit të Protokollit dhe Arkivestë KESH, përuajtjen e faturave në formë elektronike në infrastrukturën TIK të KESH;
- Hartimi i një dokumenti përshkrues të sistemit;
- Zbatimi i sistemit;

3.3. Planifikimi i testimit të sistemit

- Plani i testimit duhet të përmbajë skenare të detajuar testimi, si edhe të përcaktojë testuesit, aktivitetin e testimit, kriteret e pranimit dhe marrjes në dorëzim.

3.4. Instalimi dhe marrja në dorëzim

- Pajisja me certifikatën elektronike nga AKSHI dhe konfigurimi i certifikatës elektronike në sistem;
- Regjistrimi i përdoruesve;
- Trajnimi i punonjësve që do të përdorin sistemin;
- Ekzekutimi i skenarëve të testimit të UAT sipas planit të testimit dhe dokumentimi i rezultateve;
- Korrigjimi i problematikave të raportuara;
- Vendosja në punë;
- Marrja në dorëzim.

3.5. Fiskalizimi i lëshimit të faturës nga platforma ERP

- Krijimi i kanalit të komunikimeve midis Platformës Qendrore të Faturave dhe modulit të Finances, të platformës ERP të KESH;
- Testimi;
- Marrja në dorëzim.

4. LOGJISTIKA DHE KOHA

4.1. Vendndodhja

Takimet e punës, konfigurimet, zbatimet e ndryshimeve, trajnimet dhe ofrimi i shërbimit të mbështetjes do zhvillohen në vendndodhjet si vijon: Zyrat Qendrore të KESH SHA, Tirane dhe Termocentrali Vlore Sh.a., Vlorë;

4.2. Data e Fillimit dhe Periudha e Implementimit të Detyrave

Data e destinuar e fillimit është data e nënshkrimit të kontratës. Periudha për zbatimin e zhvillimeve, konfigurimeve dhe testeve të kërkuara fillon nga data e nënshkrimit të kontratës dhe zhvillohet brenda 4 (katër) javë pune, të aplikueshme këto gjatë ditëve të punës dhe nëse është e nevojshme edhe në ditë pushimi për zhvillimin e një pjese të testeve, por jo më vonë se data 01.06.2021.

Periudha e mirëmbajtjes të kontratës do të jetë 36 (tridhjetë e gjashtë) muaj kalendarike nisur nga data 01.07.2021, date nga cila nis dhe detyrimi ligjor për KESH. Ju lutem shihni nenet 4 dhe 5 të Kushteve të veçanta për datën aktuale të fillimit dhe periudhës së zbatimit.

Procesi i fiskalizimit të lëshimit të faturës nga platforma ERP do të kryhet pasi të jetë zbatuar dhe të jetë vënë në përdorim platforma ERP në KESH. Periudha për fiskalizimin i lëshimit të faturës nga platforma ERP fillon nga data e njoftuar zyrtarisht nga KESH dhe zhvillohet brenda 4 (katër) javë pune, brenda periudhës së zbatimit të kontratës.

5. RAPORTIMI

5.1. Kërkesat e Raportimit

Kontraktuesi do të paraqesë raportet e mëposhtme në gjuhën shqipe, në origjinal dhe të paktën një (1) kopje:

- **Raporti Fillestar** prej maksimumi 10 faqesh duhet të prodhohet pas dy javësh nga fillimi i implementimit. Në raport Kontraktuesi duhet të përshkruaj p.sh. gjetjet fillestare, progresin në mbledhjen e të dhënave, çdo vështirësi të pritura ose të hasura përveç programit të punës apo udhëtimeve të stafit. Kontraktuesi duhet të vazhdojë me punën e tij / saj derisa KESH të dërgoj komente mbi raportin fillestar.
- **Raporti Final** me të njëjtat specifika si drafti i raportit përfundimtar, përfshirë komentete pranuar nga palët në draft raport. Afati i fundit për dërgimin e raportit përfundimtar është 10 ditë pas marrjes së komenteve në draft raportin përfundimtar. Analizat e detajuara që i mbështesin rekomandimet do të prezantohen në anekset në raportin kryesor. Raporti përfundimtar duhet të sigurohet së bashku me faturën përkatëse.

5.2. Dorëzimi dhe miratimi i raporteve

Raportet e përmendur më sipër duhet t'i dorëzohen Ndjekësit të Kontrates të identifikuar në kontratë. Ndjekësi i Kontrates është përgjegjës për aprovimin e raporteve.

“Shërbim dhe mirëmbajtje e sistemit të Fiskalizimit”, si një zgjidhje software-ike për lëshimin e faturës dhe pranimin e faturës elektronike dhe fiskalizimin e lëshimit të faturës.

Raportimi mbi problematikat e njoftuara dhe ecurinë për zgjidhjen e tyre do të kryhet çdo muaj, në datë 10 të muajit pasardhës.

Raporti do të dorëzohet:

- me email; ose
- si dokument, me mundësinë për t’u shkarkuar, në një portal për ndjekjen e problematikave;
- Me shkrim i firmosur nga ndjekësit e projektit për të dyja palët.

6. KOMUNIKIMI ME SISTEME TË TJERA

Ne perfundim të projektit për zbatimin e platformes ERP në KESH do të kryhet fiskalizimi i procesit të lëshimit të faturës në modulën e Finances, modul ky i platformes ERP.

Ofruesi i shërbimit do të zbatojë një zgjidhje e cila mundëson lëshimin e faturave nepermjet modulit të Finances dhe si rrjedhojë të mundësojë komunikimin e këtij moduli me Platformën Qendrore të Faturave, në kohë reale.

Karakteristikat teknike të platformes ERP dhe modulit të Finances do të vihen në dispozicion pas zbatimit të saj në KESH.

Komunikimi dhe shkëmbimi i të dhënave do të kryhet në përputhje të plote me detyrimet që rrjedhin nga ligji;

Arkivimi në formë elektronike i faturave do të kryhet në Sistemin e Protokollit dhe Arkives të KESH duke shfrytësuar protokollin *sftp*.

7. GARANCIA

Periudha e garancisë për fiskalizimin e lëshimit të fatures nga platforma ERP fillon nga data e firmosjes së certifikates së pranimit për këtë proces dhe përfundon pas një (1) viti kalendarik.

8. MIRËMBAJTJA

8.1. Kushtet e nivelit të shërbimit të mirëmbajtjes (SLA)

KESH kërkon plotësimin e kushteve për nivelin e shërbimit të mirëmbajtjes sipas pikave mëposhtë:

8.1.1. Disponueshmëria e sistemit

Sistemi duhet të jetë i disponueshëm, funksional dhe i aksesueshëm nga përdoruesit, pa pasur defekte 99.9% të kohës gjatë orarit zyrtar të punës (e Hënë – E Enjte: 08:00 – 17:00, E Premte: 08:00 – 14:00) duke përfshirë të gjithë modulet, komponentët *software* dhe bazat e të dhënave. Përrjashtim bëjnë rastet kur disponueshmëria ndërpritet për shkaqe jo për faj të ofruesit të shërbimit.

Hapësirat kohore për mirëmbajtje të planifikuara në sistem nuk ndikojnë në matjen e disponueshmërisë.

“Shërbim dhe mirëmbajtje e sistemit të Fiskalizimit”, si një zgjidhje software-ike për lëshimin e faturës dhe pranimin e faturës elektronike dhe fiskalizimin e lëshimit të faturës.

8.1.2. Kufizimet e mundshme ndaj disponueshmërisë së shërbimit

Mirëmbajtja e planifikuar e sistemit kryhet jashtë orarit zyrtar të punës (E Hënë – E Enjte: 08:00 – 17:00, E Premte: 08:00 – 14:00). Ofruesi i shërbimit sigurohet që procesi i mirëmbajtjes të përfundojë para fillimit të orarit zyrtar të punës në ditën pasardhëse të punës.

Mirëmbajtja e paplanifikuar e sistemit kryhet jashtë orarit zyrtar të punës (E Hënë – E Enjte: 08:00 – 17:00, E Premte: 08:00 – 14:00). Ofruesi i shërbimit përpiqet dhe vë në dispozicion të gjithë kapacitetet e nevojshme njerëzore dhe teknike që procesi i mirëmbajtjes të përfundojë para fillimit të orarit zyrtar të punës në ditën pasardhëse të punës.

Backup-et periodike, përfshirë ato manuale dhe automatike, të sistemit dhe bazave të të dhënave kryhen jashtë orarit zyrtar të punës (E Hënë – E Enjte: 08:00 – 17:00, E Premte: 08:00 – 14:00). Ofruesi i shërbimit sigurohet që të gjithë sesionet e punës në sistem janë mbyllur dhe procesi i back-up të përfundojë para fillimit të orarit zyrtar të punës në ditën pasardhëse të punës.

8.1.3. Mirëmbajtja e sistemit

Në rastet kur nevojitet kryerja e proceseve të mirëmbajtjes si upgrade / update të SW dhe HW, restart të sistemit operativ ose restart të bazës së të dhënave dhe ky proces rrezikon disponueshmërinë e sistemit, ofruesi i shërbimit:

- njofton me email dhe vetëm pasi merr konfirmim me email nga KESH vazhdon procesin e mirëmbajtjes;
- per komponentet e sistemit te ciletjane te instaluar ne infrastrukturen TIK te KESH kryen procesin e mirëmbajtjes nën mbikëqyrjen fizike ose onlinenga punonjësit TIK të KESH.

8.1.4. Matja e cilësisë së shërbimit

Si kritere matës për cilësinë e shërbimit, KESH do të përdorë:

- Kohën e disponueshmërisë së sistemit (përqindje e ditë pune në vit);
- Performancë e sistemit (shpejtësia e transmetimit të të dhënave, koha e përgjigjes etj.);
- Numrin e rasteve të ndërprerjes së paplanifikuar të qasjes në sistem (përqindje e ditë pune në vit);
- Anketimin e përdoruesëve (me vlerësim kënaqshëm ose jokënaqshëm).

Matja e cilësisë së shërbimit raportohet çdo 6 (gjashte) muaj nga KESH dhe përfshihet në vlerësimin e përgjithshëm të kontratës.

8.1.5. Kërkesat e shërbimit

Problematikat e njoftuara nga KESH ose të konstatuara nga ofruesi i shërbimit duhet të gjejnë zgjidhje brenda 24 (njetzet e kater) orëve nga koha e njoftimit. Në rastet kur nevojitet më tepër kohë, afati i parashikuar për zgjidhjen duhet të njoftohet, i shoqëruar me arsyetim. Në rastin kur afati parashikohet më shumë se 48 (dyzet e tete) orë ai miratohet nga ndjekësit e kontratës.

Shërbimi i mbështetjes nga ofruesi i shërbimit do të kryhet me qasje në distancë (remoteaccess) ose me paraqitje në ambientet e KESH. KESH rezervon të drejtën e mbikëqyrjes fizike ose online,

“Shërbim dhe mirëmbajtje e sistemit të Fiskalizimit”, si një zgjidhje software-ike për lëshimin e faturës dhe pranimin e faturës elektronike dhe fiskalizimin e lëshimit të faturës.

në kohë reale, të të gjithë procesit të dhënies së shërbimit të mbështetjes. Gjithashtu, KESH mundëson për punonjësit përgjegjës të ofruesit të shërbimit vetëm të drejta qasjeje të përkohshme në sistemet TIK që preken shërbimi i mbështetjes.

8.1.6. Menaxhimi i vazhdueshmërisë së shërbimit

Në rastet kur kërkohet rikuperim i plotë i të dhënave të sistemit ofruesi i shërbimit përpiqet dhe vë në dispozicion të gjithë kapacitetet e nevojshme njerëzore dhe teknike që procesi i rikuperimit të përfundojë para fillimit të orarit zyrtar të punës në ditën pasardhëse të punës. Në rastet kur kërkohet rikuperim i plotë i të dhënave të sistemit, KESH vë në dispozicion backupet e datës paraardhëse (duke referuar datën e njoftimit të incidentit):

- Në nivel sistemi operativ për serverët e virtualizuar;
- Në nivel backupi të bazës së të dhënave për serverët fizikë.

Ofruesi i shërbimit harton planin e rikuperimit të të dhënave duke përfshirë dhe detyrat që i ngarkohen punonjësve TIK të KESH. Plani i rikuperimit të të dhënave dorëzohet brenda 2 (dy) javë nga data e nënshkrimit të kontratës.

8.1.7. Trajtimi i informacionit konfidencial

Në asnjë rast, ofruesi i shërbimit nuk duhet të keqpërdorë ose të shpërndajë të dhënat konfidenciale të KESH, të cilat mund t'i ketë përftuar për shkak të nevojës së ndërhyrjes në sistem, ose të aksesit të mundshëm që ka ndaj të dhënave.

8.1.8. Njoftimi i problematikave dhe i vlerësimeve periodike

Njoftimi për shfaqjen dhe zgjidhjen e problematikave do të kryhet:

- me email, në/nga adresa të përcaktuara me marrëveshje për të dyja palët; ose
- në një portal për ndjekjen e problematikave.

Portali për ndjekjen e problematikave (supportticketsystem) do të vihet në dispozicion dhe mirëmbahet nga ofruesi i shërbimit, duke mundësuar qasjen për punonjësit përgjegjës të KESH.

8.1.9. Punonjësit përgjegjës

Punonjësit e ngarkuar me njoftimin e problematikave do të përcaktohen me marrëveshje, sipas pozicioneve të punës.

Për çdo ndryshim të punonjësve të ngarkuar me detyrat e mësipërme, për të dyja palët, njoftimi kryhet me shkresë zyrtare nga ndjekësit e kontratës, brenda 3 (tre) ditë pune nga koha kur është kryer ndryshimi.

PLANIFIKIMI I BUXHETIT PËR NDËRTIMIN E SISTEMIT

Nr.	Emërtimi	Sasia	Çmimi
1.	Sherbimi mujor i sistemit te fiskalizimit dhe mirëmbajtjes per KESH	36	
2.	Sherbimi mujor i sistemit te fiskalizimit dhe mirëmbajtjes per TEC Vlorë	36	
3.	Zhvillimet dhe konfigurimet	1	
4.	Regjistrimi i subjektit dhe operatoreve dhe pajisja me certifikate nga AKSHI	2	
5.	Integrimi me modulën e Finances te platformes ERP (mbas implementimit te ERP)	2	
6.	Trajnimi i punonjesve të KESH dhe TEC Vlorë	2	
TOTALI ME TVSH (LEKË)			

9. AFATI KOHOR I IMPLEMENTIMIT TË PROJEKTIT

Nr.	Emërtimi i fazës / Periudha kohore	J1	J2	J3	J4	V1, V2, V3
1	Përgatitja për zbatimin e shërbimit te sistemit te fiskalizimit					
3	Konfigurimet dhe testimi					
4	Trajnimi i perdorueseve dhe administratoreve					
5	Marrja në dorëzim					
6	Integrimi me modulën e Finances te platformes ERP					<i>Mbas zbatimit te ERP</i>
7	Periudha e mirembajtjes					

10.TË DREJTAT E KODIT TË APLIKACIONIT

Te gjitha të drejtat mbi përmirësimin e kodit burim te instaluar brenda infrastrukturës TIK te KESH dhe dokumentacionin teknik do t'i përkasin Autoritetit Kontraktor. Kjo vlen per secilen nga pikat e meposhtme:

- Aplikacione kompjuterike ose module aplikacioni kompjuterik te zhvilluar nga ofruesi i shërbimit me qellim zbatimin e projektit / kontrates;

“Shërbim dhe mirëmbajtje e sistemit të Fiskalizimit”, si një zgjidhje software-ike për lëshimin e faturës dhe pranimin e faturës elektronike dhe fiskalizimin e lëshimit të faturës.

- Permiresime, rregullime, pershtatje dhe konfigurime te aplikacioneve kompjuterike te gatshme me licence (“opensource” ose jo) te kryer nga ofruesi i shërbimitme qellim realizimin e kontrates;
- Strukturat dhe konfigurimet e bazave te tedhenave te ngritura ose te kryera me qellim zbatimin e projektit / kontrates.
- Kodi i fiskalizimit i cili sherben per komunikimin me AKSHI/TATIME do te jete i Operatorit Ekonomik.

Cdo zhvillim aplikacionesh kompjuterike ose module aplikacioni kompjuterik, i realizuar nga ofruesi i shërbimit ne infrastrukturen TIK te KESH, me qellim zbatimin e projektit/kontrates, do të dorëzohet i shoqëruar me kodin burim të strukturuar dhe të komentuar, së bashku me setin e dokumentacionit teknik që përfshin dokumentacionin teknik të moduleve në veçanti dhe dokumentin teknik në tërësi.

11. KËRKESAT FUNKSIONALE

11.1. Përdorimi

- Nderfaqja grafike e sistemit do te jete e thjeshte për t’u perdorur nga punonjës jashtë fushes se TIK;
- Proceset do të jenë të thjeshta për tu kuptuar jo vetëm prej punonjesve ne rolin e perdoruesit por edhe strukturës menaxhuese (etj);
- Parametrizimet dhe konfigurimet e sistemit do të realizohen nga ndërfaqja e përdoruesit me te drejta administrative të sistemit, dhe jo me ndryshime në kod apo bazen e te dhenave;
- Sistemi do te mundesoje funksionin e kerkimit sipas attributeve (nr fature, data e fatures, tipi (hyrese, dalese), etj.);
- Kërkimi sipas attributeve që përmbajnë vlera të paracaktuara duhet të behet me liste zgjedhjeje;
- Nderfaqja e kerkimit duhet te mundesoje pastrimin e fushes se kërkimit, për të kerkuar sipas attributeve te rinj.

11.2. Faturat

- Funksionet e sistemit do te jene te ndertuara dhe te konfiguruar ne zbatim te plote te dispozitave te ligjit nr. 87/2019 “Për faturën dhe sistemin e monitorimit të qarkullimit”, i ndryshuar, dhe te gjitha akteve ligjore dhe nen-ligjore qe jane nxjerre dhe do te nxirren ne zbatim te tij;
- Sistemi do te mundesoje raportimin ne kohe reale te gjendjes se faturave te shitjes, ne lidhje direkte nga Platforma Qendrore e Faturave;

“Shërbim dhe mirëmbajtje e sistemit të Fiskalizimit”, si një zgjidhje software-ike për lëshimin e faturës dhe pranimin e faturës elektronike dhe fiskalizimin e lëshimit të faturës.

- Sistemi do të paraqesë informacion për faturat e leshuara, sipas statusit, të raportuara me sukses apo jo;
- Sistemi do të lejojë krijimin e faturave në mënyrë manuale;
- Sistemi nuk do të lejojë fshirje rekordesh;
- Sistemi do të mundësojë njoftimin në kohë të reale, nëpërmjet ndërfaqes, të çdo fature të re hyrese. Vec njoftimit, përdoruesit e kycur në sistem, ai do të mundësojë kontrollin në kohë reale të faturave hyrese, të raportuara në platformën qendrore të faturave në drejtim të KESH nga shitesit;
- Sistemi do të mundësojë verifikimin e statusit të çdo NIPT-i para se të leshohet fatura.

11.3. Pranimi dhe lëshimi i faturave

- Hartimi dhe lëshimi i faturave dalese dhe pranimi i faturave hyrëse do të realizohet duke ju përshatur sa të jetë e mundur procedurave të brendshme të KESH;
- Sistemi do të mundësojë krijimin e të pakten gjashtë roleve të përdorueseve, të ndara në tre nivele të drejtash. Nuk përfshihet këtu roli i administratorit të sistemit i cili kryen konfigurimet dhe parametrizimin;
- Sistemi do të mundësojë kufizimin e të drejtave për lexim sipas radheve (queues) të faturave;
- Rolet do të konfigurohen sipas tabelës më poshtë:

Faturat Hyrese	Te drejtat	Faturat Dalese	Te drejtat
Aprovues	me të drejta për aprovim / pranim	Aprovues	me të drejta për aprovim / leshim
Konfirmues	me të drejta vetëm për lexim dhe konfirmim radhën e faturave hyrese	Konfirmues	me të drejta vetëm për lexim dhe konfirmim radhën e faturave dalese
Printues	me të drejta vetëm për lexim dhe printim në radhën e faturave hyrese	Hartues	me të drejta vetëm për lexim dhe hartim në radhën e faturave dalese

- Rolet e Aprovesit për faturat dalese dhe hyrese i përkasin punonjësve përgjegjës të DEK. Keta role kryejnë pranimin e faturave hyrese dhe lëshimin e faturave dalese. Gjithashtu,

keta role kane te drejta leximine te dyja radhet (queues) e faturave, hyrese dhe dalje dhe te drejta leximi dhe shtimi te te dhënave ne librat e blerjes dhe shitjes. Ne kuptim te procedures ekzistuese per trajtimin e faturave tatimore keta role kryejne deklarimin e faturave ne sistemin e tatimeve. Ne kuptim te ligjit këta role konsiderohen si *operator* dhe punonjesit e ngarkuar me kete rol do te regjistrohen si te tille ne platformën qendrore te faturave;

- Te gjithë rolet e tjera kane vetem te drejta leximi, printimi, konfirmimi dhe krijimi te drafteve;
- Roli i Konfirmuesit ne radhën e faturave hyrëse i përket punonjësit pergjegjes i cili konfirmon rregullsi ne ne forme dhe përmbajtje te fatures hyrëse para procesit te aprovimit / pranimit;
- Roli i Konfirmuesit ne radhën e faturave dalje i përket punonjësit pergjegjes i cili konfirmon rregullsine e draftit te faturës dalese;
- Roli i Printuesit i përket punonjesve, te cilet printojne faturat hyrese vetem pas kerkeses per printim nga punonjesit e ngarkuar me ndjekjen e faturave;
- Roli i Hartuesit i perket punonjesit te ngarkuar i cili ploteson draftin e fatures dalese;
- Kerkesat per pranim (deklarim) dhe kerkesat per leshim fature do te kryhen jashte sistemit te fiskalizimit;
- Nivelet e te drejtave te perdorueseve do te organizohen si me poshtë:
 - Te drejta per lexim – leximi dhe printimi i faturave;
 - Te drejta per konfirmim – konfirmimi kryhet brenda nderfaqes se sistemit me ndryshim te statusit te faturës dhe regjistrohet si veprim ne historikun e veprimeve ose ndyshimeve (log) bashke me te dhënat e përdoruesit qe ka kryer veprimin;
 - Te drejta per aprovim – pranimi i faturave hyrëse ose lëshimi i faturave dalje.

11.4. Bllokskema

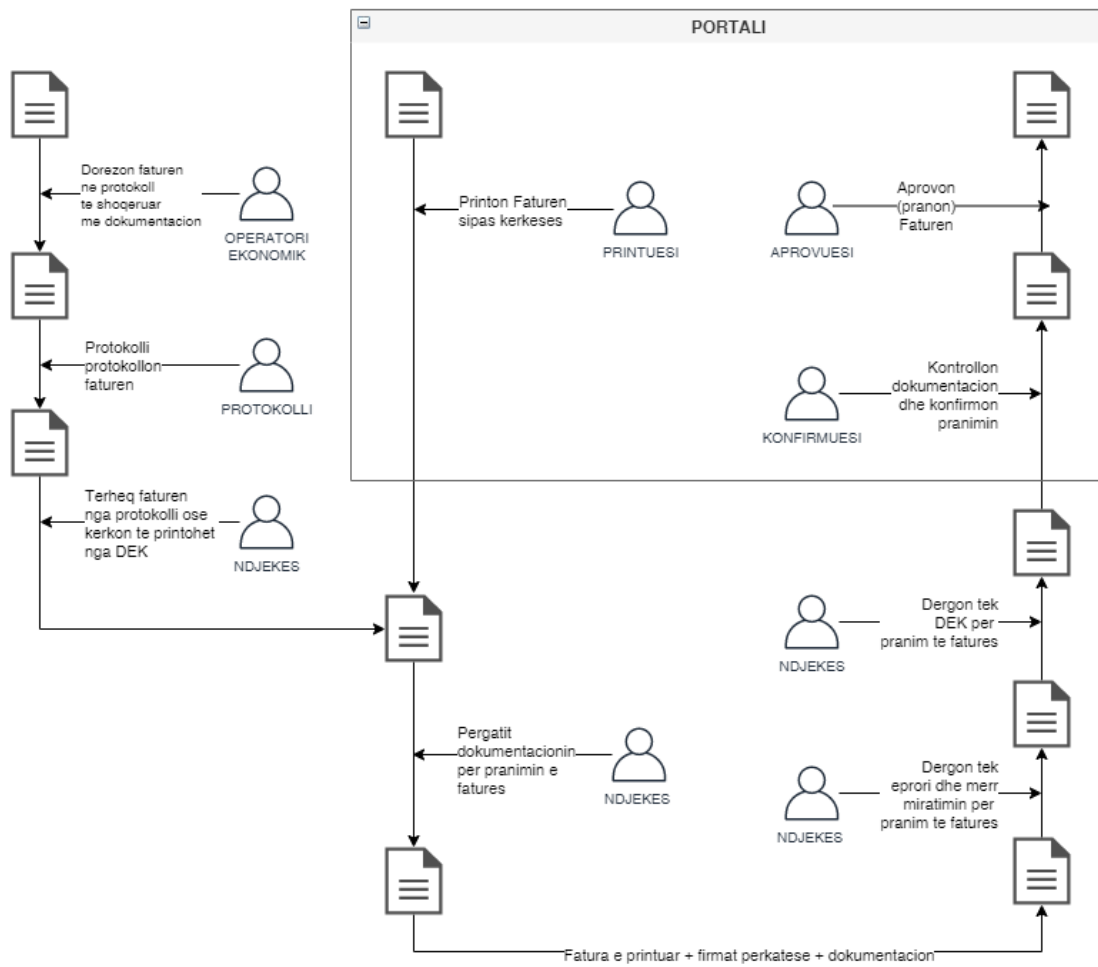

Faturat Hyrese

“Shërbim dhe mirëmbajtje e sistemit të Fiskalizimit”, si një zgjidhje software-ike për lëshimin e faturës dhe pranimin e faturës elektronike dhe fiskalizimin e lëshimit të faturës.

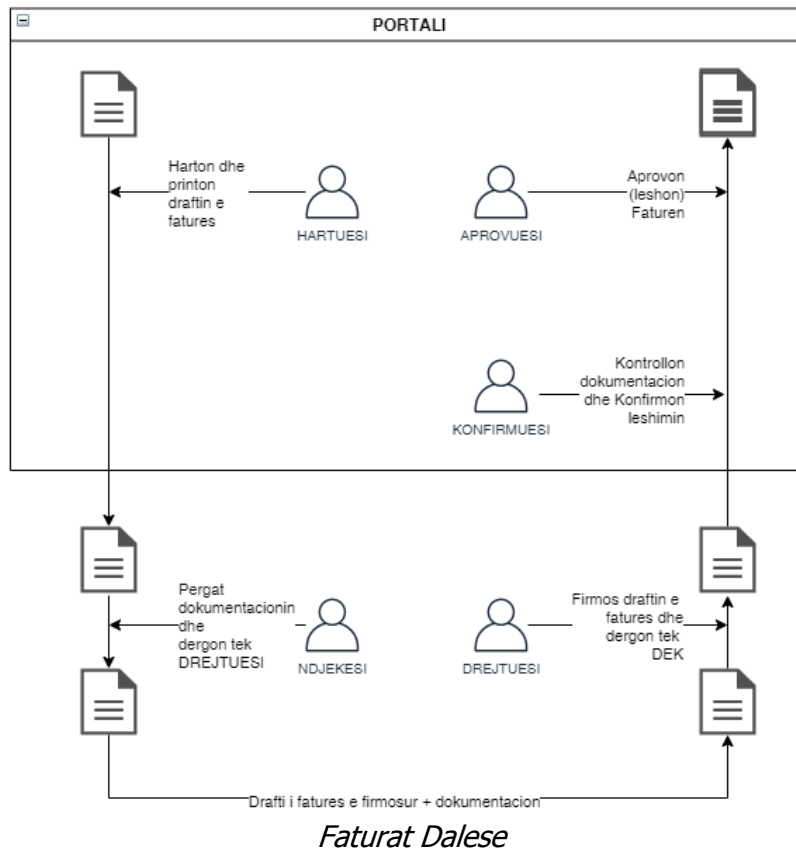

11.5. Njoftime dhe raporte

- Sistemi do te mundesoje njoftimin automatik te perdoruesve lidhur me ndryshime apo nderhyrje te mundeshme ne sistem;
- Sistemi do te mundesoje gjenerimin e raporteve si me poshtë:
 - Raport i Gjendjes Aktuale - ku përfshihen te gjithë faturat aktive (te pa arkivuara) ne sistem.
 - te listuara sipas numrit te faturës;
 - te renditura sipas datës se regjistrimit ne sistem;
 - ne format .xls, .xlsx ose .csv.
 - Raport i Veprimeve - ku përfshihen te gjithë veprimet e kryera ne sistem per te paktën 90 (nentedhete) ditët e fundit.
 - te listuara sipas përdoruesit;
 - te përshkruara sipas numrit te faturës dhe veprimit mbi ndryshimin e statusit;

“Shërbim dhe mirëmbajtje e sistemit të Fiskalizimit”, si një zgjidhje software-ike për lëshimin e faturës dhe pranimin e faturës elektronike dhe fiskalizimin e lëshimit të faturës.

- te renditura sipas datës se regjistrimit ne sistem;
- ne format .xls,.xlsx ose .csv.

11.6. Ruajtja e faturave dhe arkivimi

- Sistemi do te mundesoje exportin masiv të të dhënave në format dokumentesh .xls, .xlsx ose .csv.
- Sistemi do të arkivoje të gjithë faturat në nje hapësirë ruajtje ne Sistemin e Protokollit dhe Arkives te KESH;
- Arkivimi do te kryhet ne menyre automatike, pas 60 (dite) kalendarike pas ndryshimit te statusit ne *e pranuar* ose *e lëshuar* te faturës ne sistem;
- Arkivimi do te kryhet ne format .pdf,të shoqëruara me metadatat e regjistruara, duke ruajtur strukturën fillestare te dokumentit dhe te gjithë elementet e autenticitetit dhe sigurisë dhe duke garantuar vlefshmërinë ligjore te dokumentit per cdo proces auditimi;
- Arkivimi do te kryhet ne nje forme qe te mundesoje funksionin e kërkimit te paktën sipas numrit te faturës, datës se lëshimit te faturës dhe subjektit lëshues;
- Funkcioni i kërkimit te faturave do te zbatohet ne Sistemin e Protokollit dhe Arkives te KESH ne nje ndërfaqe (tab) te veçante te përshtatur per kërkimin sipas kushteve te mësipërme duke mundësuar dhe rradhitjen totale te faturave, ne forme tabelare, dhe renditjen sipas faturës, datës se lëshimit te faturës ose subjektit lëshues.

11.7. Integrimi me modulën e Finances te platformes ERP

- Kyintegrim do te mundesoje kryerjen e proceseve si me poshte:
 - Krijimin e faturave dalese;
 - Leshimin e faturave dalese;
 - Konfirmin e raportimit prane platformes qendrore te faturave;
 - Konfirmin nga bleresit te faturave dalese;
 - Krijimin dhe lëshimin e faturave shoqeruese;
 - Konfirmimin e faturave shoqeruese;
 - Rakordimin e faturave dalese midis modulit te Finances te platformes ERP dhe platformes qendrore te faturave dhe mënjanimin e lëshimit te dyfishte e faturave;
 - Pasqyrimin e raportimeve te konfirmuara ne sistemin e fiskalizimit;
 - Sistemi duhet te suportoje nje nderfaqe te hapur komunikimi, e afte te ofroje konvertimet e nevojeshme te modelit UBL 2.1 te Platformes Qendrore te Faturave me ate te modulit te Finances te platformës ERP te KESH. Cdo komunikim duhet te gjeneroje *log-e*, me qellim auditimin e procesit.

12. KËRKESAT TEKNIKE

- Sistemi do të jetë plotësisht i mbështetur në teknologji web, i sigurt dhe i përdorshëm në cloud, pa nevojë instalimi lokalisht në kliente (PC) apo server. Sistemi do të aksesohet nëpërmjet ndërfaqes web nëpërmjet një shfletuesi (browser);
- Nderfaqja e sistemit do të jetë responsive duke përfshirë të gjithë funksionalitetet, për të mundësuar punën si nga kliente (PC) të kategorive desktop dhe laptop por dhe nga pajisje të levizshme si telefona smart dhe tablete;
- Komunikimi midis shfletuesit dhe serverit do të kryhet nëpërmjet protokollit HTTPS, i kriptuar me protokollin TLS/SSL;
- Sistemi do të jetë i mbrojtur nga sulmet e injektimit të skripteve;
- Sistemi duhet të jetë i mbrojtur nga sulmet kibernetike;
- Bazat e të dhënave do të jenë të pa-aksesueshme jashtë këtij sistemi;
- Hyrja në sistem do të sigurohet me kredenciale, përdorues dhe fjalekalim;
- Sistemi do të ofrojë mundësinë e regjistrimit të të gjitha aktiviteteve që ndodhin në ndërfaqen e sistemit, në formë historiku të veprimeve dhe ndryshimeve (logs) të ndara në kategori të ndryshme për të gjitha veprimet dhe ndryshimet që do të kryhen në sistem;
- Sistemi do të jetë i integruar me modulën e Finances të platformës ERP në mënyrë integrale ose nëpërmjet *web-services* për të shmangur hedhjen e dyfishtë të veprimeve;
- Arkivimi i faturave do të kryhet në mënyrë automatike në një hapësirë ruajtjeje në Sistemin e Protokollit dhe Arkives të KESH duke shfrytësuar protokollin sftp me kredenciale të cilat do të krijohen gjatë fazës së zbatimit të kontratës. Sistemi i Protokollit dhe Arkives është i ndërtuar mbi platformën NewgenOmniDocs, me përshtatje. Platforma është e ndërtuar mbi teknologjitë web duke shfrytëzuar në back-end Java, në front-end PHP si dhe baze të të dhënave OracleDatabase 11g;
- Sistemi i Protokollit dhe Arkives të KESH është i mbuluar me kontratë mirëmbajtjeje dhe çdo ndërhyrje apo ndryshim në këtë sistem do të kryhet me miratimin paraprak të DATIK dhe mirëmbajtësit.

Shtojca 12

[Shtojcë për t’u plotësuar nga Autoriteti Kontraktor]

NJOFTIM STANDARD PËR OFERTUESIN E SKUALIFIKUAR³

[Vendi dhe data]

[Emri dhe adresa e autoritetit kontraktor]

[Adresa e ofertuesit]

I/E Nderuar, Z/Zj. <emri i kontaktit>

Ju falenderoj për pjesëmarrjen në procedurën e lartpërmendur të prokurimit publik. Procedura e kryer në përputhje me Ligjin nr. 9643 datë 20.11.2006 “Për Prokurimin Publik” .

Oferta juaj u vlerësua me kujdes sipas kushteve dhe kërkesave të përcaktuara në njoftimin e kontratës dhe në dosjen e ofertës. Me keqardhje ju informoj se u s’kualifikuat, sepse oferta e dorëzuar nga ju u refuzua për shkak të arsyes (-ve) së/të mëposhtme :

Nëse mendoni se Autoriteti Kontraktor ka shkelur LPP ose RPP gjatë procedurës së prokurimit publik, atëherë keni të drejtë të filloni një procedurë rishikimi sic parashikohet në Kreun VII të LPP.

Edhe pse nuk mundëm të përdornim shërbimet tuaja në këtë rast, besoj se do të vazhdoni të jeni i interesuar në nismat tona të prokurimit.

Me respekt
< Emri >

³ Ky njoftim duhet të përdoret në rastin e procedurave të prokurimit që zhvillohen në rrugë shkresore.

Shtojca 13

[Shtojcë për t’u plotësuar nga Autoriteti Kontraktor]

FORMULARI I NJOFTIMIT TE FITUESIT

[Data]

Për: [Emri dhe adresa e ofertuesit të shpallur fitues]

Procedura e prokurimit:

Numri i referencës së procedurës/lotit:

Përshkrim i shkurtër i kontratës: [Sasia ose qëllimi dhe kohëzgjatja e kontratës]

Publikime të mëparshme (nëse zbatohet): Buletini i Njoftimeve Publike [Data] [Numri]

Kriteret e përzgjedhjes së fituesit: çmimi më i ulët oferta ekonomikisht më e favorshme

Njoftojme se, kane qenë pjesëmarrës në procedurë këta ofertues me vlerat përkatëse të ofruara:

1. _____
Emri i plotë i shoqërisë *numri i NIPT-it*

Vlera _____
(me numra dhe fjalë)

2. _____
Emri i plotë i shoqërisë *numri i NIPT-it*

Vlera _____
(me numra dhe fjalë)

Etj. _____

Janë skualifikuar ofertuesit e mëposhtëm:

1. _____
Emri i plotë i shoqërisë *numri i NIPT-it*

2. _____
Emri i plotë i shoqërisë *numri i NIPT-it*

Përkatësisht për arsyet e mëposhtme:

* * *

Duke iu referuar procedurës së lartpërmendur, informojmë [emri dhe adresa e ofertuesit të shpallur fitues] se oferta e paraqitur, me një vlerë të përgjithshme prej [shuma përkatëse e shprehur në fjalë dhe shifra]/pikët totale të marra [_____]është identifikuar si oferta e suksesshme.

Rrjedhimisht, jeni i lutur të paraqisni pranë [emri dhe adresa e autoritetit kontraktor dhe referenca e kontaktit] sigurimin e kontratës, siç parashikohet në dokumentat e tenderit, brenda _____ ditëve nga dita e marrjes/publikimit të këtij njoftimi.

Në rast se nuk pajtoheni me këtë kërkesë, ose tërhiqeni nga nënshkrimi i kontratës, kontrata do t’i akordohet ofertuesit vijues në klasifikimin përfundimtar, oferta e të cilit është dorëzuar me një vlerë të përgjithshme prej [vlera përkatëse e shprehur në fjalë dhe shifra], siç parashikohet në nenin 58 të Ligjit nr.9643 datë 20.11.2006 “Për prokurimin publik”, i ndryshuar.

Njoftimi i Klasifikimit është bërë në datë _____

Ankesa: ka ose jo _____

(nëse ka) ka marrë përgjigje në datë _____

[Titullari i autoritetit kontraktor]

Shtojca 14

[Shtojcë për t’u plotësuar nga Autoriteti Kontraktor në rastin e marrëveshjes kuadër]

**FORMULARI I NJOFTIMIT TË OPERATORËVE EKONOMIKË TË SUKSESSHËM
NË MARRËVESHJEN KUADËR**

[Data]

Për: [Emri dhe adresa e operatorëve ekonomikë të shpallur fitues]

1. _____
2. _____
3. _____

* * *

Procedura e prokurimit: _____

Numri i referencës së procedurës/lotit:

Përshkrim i shkurtër i kontratës: *[Sasia, objekti , kohëzgjatja e kontratës etj]*

Publikime të mëparshme (nëse zbatohet): Buletini i Njoftimeve Publike [Data] [Numri]

Kriteret e përzgjedhjes së fituesit: oferta ekonomikisht më e favorshme çmimi më i ulët

Njoftojmë se, kanë qenë pjesëmarrës në procedurë këta operatorë ekonomikë, me shumatoren e çmimeve për njësi të ofruar/ me vlerat përkatëse të ofruara:

1. _____
Emri i plotë i shoqërisë *numri i NIPT-it*

Shumatorja e çmimeve për njësi të ofruar/vlera _____
(me numra dhe fjalë)

2. _____
Emri i plotë i shoqërisë *numri i NIPT-it*

Shumatorja e çmimeve për njësi të ofruar/vlera _____
(me numra dhe fjalë)

Etj. _____

Janë skualifikuar operatorët ekonomikë të mëposhëm:

1. _____
Emri i plotë i shoqërisë _____ *numri i NIPT-it* _____
2. _____
Emri i plotë i shoqërisë _____ *numri i NIPT-it* _____

Perkatësisht për arsyet e mëposhtme:

* * *

Duke iu referuar procedurës së lartpërmendur, informojmë se janë identifikuar si operatorë ekonomikë të suksesshëm:

1. _____
Emri i plotë i shoqërisë _____ *numri i NIPT-it* _____

Shumatorja e çmimeve për njësi të ofruar/Vlera _____/Pikët totale të marra _____
(me numra dhe fjalë)

2. _____
Emri i plotë i shoqërisë _____ *numri i NIPT-it* _____

Shumatorja e çmimeve për njësi të ofruar/Vlera _____/Pikët totale të marra _____
(me numra dhe fjalë)

Etj.____

Rrjedhimisht, jeni i lutur të paraqiteni pranë [emri dhe adresa e autoritetit kontraktor dhe referenca e kontaktit], brenda _____ ditëve nga dita e marrjes/publikimit të këtij njoftimi për të lidhur draft marrëveshjen.

Njoftimi i Klasifikimit është bërë në datë _____

Ankesa: ka ose jo _____
(nëse ka) ka marrë përgjigje në datë _____

[Titullari i autoritetit kontraktor]

Shtojca 15.

KUSHTET E PËRGJITHSHME Shërbimet –Kërkesë për propozim

Neni 1: Qëllimi

- 1.1 Këto kushte të përgjithshme të kontratës (KPK) do të zbatohen për kryerjen e shërbimeve të prokuruar me anë të procedurës kërkesë për propozim.
- 1.2 Ligji për Prokurimin Publik në Republikën e Shqipërisë parashikon se dispozitat e Kodit Civil Shqiptar do të zbatohen për kontratat e prokurimit publik. Disa dispozita të Kodit Civil janë rishprehur në KPK me qëllim që të rrisin transparencën e kushteve të kontratës. Megjithatë, citimi i disa dispozitave këtu nuk mohon në asnjë mënyrë zbatimin e dispozitave të tjera të Kodit Civil të kësaj kontrate.
- 1.3 Në mënyrë të ngjashme, disa dispozita të Ligjit mbi Prokurimin Publik janë rishprehur në KPK me qëllim që të rrisin transparencën e ligjit që rregullon prokurimin publik. Megjithatë, citimi i disa dispozitave këtu nuk mohon në asnjë mënyrë zbatimin e dispozitave të tjera të Ligjit mbi Prokurimin Publik mbi të drejtat, detyrat dhe detyrimet e palëve.
- 1.4 KPK do të zbatohen deri në atë masë që të mos lënë mënjanë kushtet ose dispozitat e paraqitura në pjesë të tjera të kontratës.
- 1.5 Kushtet e kontratës përfshijnë, gjithashtu, Kushtet e Veçanta të Kontratës (KVK). Në rast se ka një konflikt midis KPK dhe KVK, KVK do të mbizotërojnë mbi KPK.

Neni 2: Përkufizime

- 2.1 “Kontratë” do të thotë marrëveshja e shkruar e lidhur midis Autoritetit Kontraktor dhe Kontraktuesit që përbëhet nga dokumentat e tenderit duke përfshirë KPK dhe KVK, të gjitha bashkangjitjet dhe formularët e plotësuar dhe të gjitha dokumentat e tjera që përfshihen në referimin e çdo dokumenti.
- 2.2 “Cmim kontrate” do të thotë çmimi që i paguhet Kontraktuesit sipas kontratës për zbatimin e plotë dhe të përpiktë të detyrimeve të tij kontaktore.
- 2.3 “Objekt i kontratës” do të thotë të gjitha Shërbimet që Kontraktuesi do të sigurojë sipas kushteve të kontratës.
- 2.4 “Palë (t)” do të thotë nënshkruesit e kontratës.
- 2.5 “Autoriteti Kontraktor” do të thotë Autoriteti Kontraktor që është pjesë e kësaj kontrate dhe sipas dispozitave të kësaj kontrate blen shërbimin. Ky term kudo që përdoret ka kuptim të njëjtë me atë të perkufizuar në ligj.

“Shërbim dhe mirëmbajtje e sistemit të Fiskalizimit”, si një zgjidhje software-ike për lëshimin e faturës dhe pranimin e faturës elektronike dhe fiskalizimin e lëshimit të faturës.

- 2.6 “Kontraktues” do të thotë personi fizik ose juridik që është palë e kësaj kontrate dhe sipas dispozitave të kësaj kontrate shet Shërbimet.
- 2.7 “Shërbime” do të thotë të gjitha detyrat që do të kryhen nga Kontraktuesi sipas kontratës.
- 2.8 “Termat e References” shprehin objektin dhe qëllimin e kontratës, përcaktojnë detyrat, kërkesat, objektivat, shpërndarjen, vendin dhe dorëzimin e Shërbimeve që do të sigurohen.

Neni 3: Hartimi i Kontratës

- 3.1 Njoftimi i ofertes fituese do të shërbejë për hartimin e kontratës midis palëve, e cila duhet të firmoset brenda afatit të shprehur në Dokumentat e Tenderit.
- 3.2 Egzistenca e kontratës do të konfirmohet me nënshkrimin e dokumentit të kontratës duke trupëzuar të gjitha marrveshjet midis palëve.

Neni 4 Praktikë Korrutive, Konflikti i Interesit dhe Kontrolli i Procesverbaleve

- 4.1 Autoriteti Kontraktues mund t’i kërkojë Gjykatës të deklarojë të paligjshme kontratën në se zbulon se Kontraktuesi ka kryer veprime korrutive. Veprimet korrutive përfshijnë veprimet e përshkruara në Nenin 26 të Ligjit mbi Prokurimin Publik.
- 4.2 Kontraktuesi nuk duhet të ketë lidhje (të tashme ose të shkuara) me asnjë konsulent ose njësi që ka marrë pjesë në përgatitjen e dokumentave të tenderit për këtë prokurim.
- 4.3 Kontraktuesi duhet të lejojë Autoritetin Kontraktues të inspektojë llogaritë dhe procesverbalet që kanë lidhje me zbatimin e kontratës ose t’i kontrollojë ato me anë të kontrollorëve të emëruar nga Autoriteti Kontraktues.

Neni 5 Informacioni Konfidencial

- 5.1 Kontraktuesi dhe Autoriteti Kontraktor duhet të mbajnë në konfidencë të gjitha dokumentat, të dhënat dhe informacionet e tjera të dhëna nga pala tjetër në lidhje me kontratën.
- 5.2 Kontraktuesi mund t’i japë nenkontraktuesit dokumenta të tilla, të dhëna ose informacione të tjera që merr nga Autoriteti Kontraktues deri në masën e kërkuar për nën-kontraktuesin në mënyrë që ai të kryejë punën e tij sipas kontratës. Në rast të tillë, Kontraktuesi duhet të përfshijë në kontratën e tij me nënkontraktuesin një dispozitë që premtonte ruajtjen e konfidencës siç thuhet në Paragrafin 5.1 më sipër.

Neni 6 Prona Intelektuale

- 6.1 Me përjashtim të rasteve kur parashikohet ndryshe në kontratë, të gjitha të drejtat e pronës intelektuale të siguruar nga Kontraktuesi gjatë Kontrates do t’i përkasin Autoritetit Kontraktues i cili mund t’i përdorë ato sipas gjykimit të tij.

- 6.2 Me përjashtim të rasteve kur parashikohet ndryshe në kontratë, Furnizuesi, pas përfundimit të kontratës, duhet t’i dorëzojë Autoriteti Kontraktues të gjitha raportet dhe të dhënat si hartat, diagramët, skicimet, specifikimet, planet, statistikatat, llogaritjet dhe regjistrat mbështetës ose materialet e fituara, mbledhura ose përgatitura nga Kontraktuesi gjatë kontratës. Kontraktuesi mund të mbajë kopje të këtyre dokumentave dhe të dhënave, por nuk duhet t’i përdori për qëllime që s’kanë lidhje me kontratën pa leje paraprake me shkrim nga Autoriteti Kontraktues.
- 6.3 Kontraktuesi duhet të sigurojë Autoritetin Kontraktues nga mospërgjegjësia për shkelje të drejtave të pronës intelektuale që mund të dalin nga prodhimi ose kryerja e Shërbimeve sipas kontratës.
- 6.4 Në rast se ngrihet ndonjë pretendim ose padi kundër Autoriteti Kontraktues në lidhje më ndonjë shkelje të pronës intelektuale të shkaktuar nga zbatimi i kontratës ose nga përdorimi i gjërave të furnizuara sipas kontratës, Kontraktuesi duhet t’i japë Autoriteti Kontraktues të gjitha provat dhe informacionin në posedim të Kontraktuesit që kanë të bëjnë me këtë padi apo pretendim.

Neni 7 Detyrimet e Përgjithshme të Kontraktuesit

- 7.1 Kontraktuesi duhet t’i kryejë Shërbimet dhe përmbushi detyrimet e tij me të gjitha përpjekjet, eficiente dhe ekonomike në pajtim me teknikat dhe praktikat profesionale të pranuar në përgjithësi.
- 7.2 Kontraktuesi duhet të ndjekë praktika të shëndosha të biznesit dhe të përdorë teknologji të avancuar dhe të përshtatshme si dhe metoda të sigura.
- 7.3 Në se kontrata kërkon kryerjen e shërbimeve këshillimore profesionale, Kontraktuesi duhet të veprojë gjithmonë si një këshillues besnik i Autoriteti Kontraktues, në pajtim me rregullat dhe kodin e sjelljes të profesionit të tij dhe duhet që të mbështesi dhe ruajë gjithmonë interesin publik.
- 7.4 Në se kontrata kërkon kryerjen e shërbimeve këshillimore profesionale, Kontraktuesi duhet të ushtrojë kujdes të plotë në mardhëniet me palët e treta duke përfshirë median dhe nuk duhet të marrë pjesë në veprime që janë jashtë kompetencës së tij në përfaqsimin e Autoritetit Kontraktues.

Neni 8 Detyrimet e Veçanta të Kontraktuesit

- 8.1 Kontraktuesi duhet të kryejë të gjitha Shërbimet siç specifikohet tek Termat e References.
- 8.2 Kontraktuesi duhet t’i paraqesë Autoritetit Kontraktues të gjitha shërbimet, në sasi të përcaktuara, siç kërkohen nga kontrata duke përfshirë, por jo të kufizuara nga, të gjitha raportet, dokumentat, studimet, skicimet dhe planimetritë.

“Shërbim dhe mirëmbajtje e sistemit të Fiskalizimit”, si një zgjidhje software-ike për lëshimin e faturës dhe pranimin e faturës elektronike dhe fiskalizimin e lëshimit të faturës.

8.3 Kontraktuesi duhet të sigurojë raportet e lidhura me zbatimin e Shërbimeve siç kërkohet në kontratë.

Neni 9 Specifikime dhe Skicime

9.1 Në se kontrata kërkon shërbime skicimi, Kontraktuesi duhet të pregatiti të gjitha specifikimet dhe skicimet duke përdorur sisteme të pranuar dhe të njohura në përgjithsi të pranueshme për Autoritetet Kontraktues dhe të marri parasysh standartet më të fundit.

9.2 Nëse kontrata kërkon shërbime skicimi, Kontraktuesi duhet të sigurojë se të gjitha specifikimet, skicimet dhe kërkesat e tjera janë pregatitur në bazë asnjënjëse përse i përket nxitjes së konkurrencës në prokurimin e objekteve të skicimit.

Neni 10 Lejet dhe Liçensat

10.1 Kontraktuesi do të jetë përgjegjës për sigurimin e lejeve ose liçensave sipas kërkesave të Ligjeve të Republikës së Shqipërisë për kryerjen e Shërbimeve në këtë kontratë vec rastit kur palet bien dakord ndryshe.

Neni 11 Heqja dhe Zëvendësimi i Personelit Kryesor

11.1 Kontraktuesi duhet të sigurojë aprovim paraprak me shkrim nga Autoriteti Kontraktues përpara heqjes ose zëvendësimit të personelit kryesor siç përshkruhet në oferten e Kontraktuesit.

11.2 Kontraktuesi do të zëvendësojë çdo punonjës në se Autoriteti Kontraktues zbulon se personi ka kryer veprime të jashtëligjshme ose Autoriteti Kontraktues është mjaft i pakënaqur nga puna e personit.

11.3 Nëse bëhet e nevojshme të zëvendësohet ndonjë nga personeli kryesor, Kontraktuesi duhet të sigurojë si zëvendësues një person me kualifikime ekuivalente ose më të mira.

11.4 Kontraktuesi do të paguajë kosto shtesë për zëvendësimin e personelit kryesor me përjashtim kur shkaku i zëvendësimit ka ardhur nga neglizhenca ose mungesa e kujdesit të Autoriteti Kontraktues.

Neni 12 Vendndodhja

12.1 Shërbimet duhet të kryhen në vendin ose vendet e specifikuara në kontratë.

12.2 Në se nuk është specifikuar vendi, Autoriteti Kontraktues rezervon të drejtën të aprovojë vendin ose vendet e kryerjes së Shërbimeve, megjithatë, aprovimi nuk duhet të vonohet në mënyrë të paarsyeshme.

Neni 13 Siguracioni i Përgjegjësisë Profesionale

“Shërbim dhe mirëmbajtje e sistemit të Fiskalizimit”, si një zgjidhje software-ike për lëshimin e faturës dhe pranimin e faturës elektronike dhe fiskalizimin e lëshimit të faturës.

- 13.1 Kontraktuesi duhet të mbajë siguracion për përgjegjësi profesionale sipas rregullave dhe praktikave të njohura në përgjithsi për profesionin për ta zhdëmtuar Autoriteti Kontraktues për dëme të rezultuara nga neglizhenca, gabimet ose mangësitë, në kryerjen e Shërbimeve.
- 13.2 Nëse nuk është përcaktuar në kontratë shuma minimale e siguracionit, Kontraktuesi duhet të sigurojë siguracion në shumën e njohur në përgjithsi si të mjaftueshme nën rrethanat e Shërbimeve që po sigurohen.

Neni 14 Çmimi i Kontratës

- 14.1 Çmimi i kontratës duhet të jetë çmimi i ofruar në ofertën e Kontraktuesit dhe i pranuar nga Autoriteti Kontraktues.

Neni 15 Afatet e Pagesës

- 15.1 Çmimi i kontratës, duke përfshirë çdo pagesë paraprake, duhet të paguhet në kohë siç specifikohet në kontratë.
- 15.2 Me përjashtim kur parashikohet nga një dispozitë tjetër në kontratë, pagesa duhet bërë në monedhë Shqiptare. Kursi i shkëmbimit i monedhave të ndryshme do të jetë kursi i Bankes së Shqipërisë në ditën kur është dërguar njoftimi i kontratës për botim.
- 15.3 Me përjashtim kur parashikohet nga një dispozitë tjetër në kontratë, kërkesa e Kontraktuesit për pagesë duhet t’i bëhet Autoriteti Kontraktues me shkrim. Për çdo kërkesë, Kontraktuesi duhet të paraqesë origjinalin dhe kopjen së bashku me një listë të sendeve që përshkruan shërbimet e kryera për të cilat duhet paguar.
- 15.4 Me përjashtim kur parashikohet nga një dispozitë tjetër në kontratë, pagesa për shërbimet do të bëhet brenda 30 ditëve kalendarike nga dita që janë kryer Shërbimet, dorëzimi është paraqitur ose arritur, ose nga dita e marrjes së kërkesës për pagesë cilado të jetë më e vonë.
- 15.5 Data e pagesës do të jete dita që fondet debitoohen nga llogaria e Autoritetit Kontraktues.

Neni 16 Vonesa në Bërjen e Pagesës

Në rast të verifikimit të vonesave në kryerjen e pagesave nga ana e Autoritetit Kontraktor, megjithëse kontraktuesi ka përmbushur të gjitha detyrimet e tij në përputhje me kushtet e kontratës, detyrimet e prapambetura dhe kamatëvonesat përkatëse do të kryhen në përputhje me parashikimet e ligjit nr. 48/2014 “Për pagesat e vonuara në detyrimet kontraktore e tregtare

Neni 17 Ndryshimi i Ligjeve dhe Rregulloreve

- 17.1 Nëse pas datës së dorëzimit të ofertave ose datës së nënshkrimit të kontratës, ndonjë ligj ose akt nënligjor në Republikën e Shqipërisë hyn në fuqi ose ndryshon dhe ndikon kushtet,

“Shërbim dhe mirëmbajtje e sistemit të Fiskalizimit”, si një zgjidhje software-ike për lëshimin e faturës dhe pranimin e faturës elektronike dhe fiskalizimin e lëshimit të faturës.

duke përfshirë datën e dorëzimit ose çmimin e kontratës, kushtet ose çmimi i kontratës do të rregullohen në atë masë sa kontraktuesi është ndikuar në përmbushjen e detyrimeve të tij sipas kontratës.

Neni 18 Forca Madhore

18.1 Kontraktuesi nuk duhet të mbajë përgjegjësi për humbjen e depozitës së kontratës, dëmet e likuiduara ose ndërprerjen për mosplotësim nëse dhe deri në masën që vonesa në zbatim ose ndonjë dështim tjetër në zbatimin e detyrimeve të tij sipas kontratës vijnë si rezultat i ndodhjes së Forcës Madhore.

18.2 Për qëllimet e këtij neni “Forcë Madhore” do të thotë një ngjarje e paparashikueshme jashtë kontrollit të Kontraktuesit mbi fajin ose neglizhimin. Ngjarje të tilla mund të përfshijnë, por nuk janë të limituara nga, veprimet e Autoritetit Kontraktues qoftë në kapacitetin e tij sovran ose kontraktual, lufta ose revolucionet, zjarri, përmytja, tërmeti, epidemitë, shtrëngime të karantinës dhe embargo tranziti.

18.3 Në se ndodh ndonjë situatë e Forcës Madhore, Kontraktuesi duhet të njoftojë menjehere Autoriteti Kontraktues. Me përjashtim kur Autoriteti Kontraktues jep direktiva të ndryshme, Kontraktuesi duhet të vazhdojë të zbatojë detyrimet e tij sipas kontratës në masën praktikisht të arsyeshme dhe duhet të kërkojë të gjitha mjetet e arsyeshme për zbatimin që nuk pengohet nga Forca Madhore.

Neni 19 Vonesa në Zbatim dhe Zgjatja e Afatit

19.1 Me përjashtim kur parashikohet ndryshe, Kontraktuesi duhet të fillojë zbatimin e kontratës menjëherë pas nënshkrimit të saj.

19.2 Me përjashtim të rastit kur Autoriteti Kontraktues është dakord për zgjatje të afatit të kontratës, Autoriteti Kontraktues ka të drejtë të likuideojë dëmet për vonesën në zbatim nëse Kontraktuesi dështon në kryerjen e Shërbimeve brenda periudhës së Kontrates.

19.3 Autoriteti Kontraktues mund të zbresë shumën e dëmeve të likuiduara që duhet paguar nga shuma e pagesës ndaj Kontraktuesit. Në rast të tillë Autoriteti Kontraktues duhet t’i japi kontraktuesit njoftim me shkrim për shumën dhe arsyen e zbritjes.

19.4 Autoriteti Kontraktues do të jetë dakort për një zgjatje të afatit në rastin e Forcës Madhore.

19.5 Autoriteti Kontraktues mund të jetë dakort për zgjatje të afatit edhe në rrethana të tjera nëse është në interesin publik për ta bërë këtë. Në rast se Kontraktuesi ndeshet me kushte që pengojnë zbatimin në kohë, Kontraktuesi duhet të njoftojë menjehere Autoritetin Kontraktor me shkrim për vonesën, shkakun dhe datën e propozuar të përfundimit të Shërbimeve. Autoriteti Kontraktor duhet të vlerësojë kërkesën. Nëse Autoriteti Kontraktor është dakort me vonesën, zgjatja do të hyjë në fuqi me një amendament me shkrim të kontratës të nënshkruar nga Autoriteti Kontraktor dhe Kontraktuesi.

Neni 20 Likuidimi i Dëmeve për Dorëzimin e Vonuar

20.1 Dëmet e likuidueshme për kryerjen e vonuar të Shërbimeve do të llogariten me tarifat e mëposhtme ditore:

- a) Për kontratat me periudhë zbatimi jo më shumë se 6 muaj, tarifa ditore do të jetë 4/1000 të vlerës koresponduese të mbetur pa u zbatuar nga cmimi total i kontratës por kjo vlerë do të llogaritet minimalisht mbi 25% të vlerës së kontratës.
- b) Për kontratat me periudhë zbatimi jo më shumë se 12 muaj, tarifa ditore do të jetë 2/1000 të vlerës koresponduese të mbetur pa u zbatuar nga cmimi total i kontratës por kjo vlerë do të llogaritet minimalisht mbi 25% të vlerës së kontratës.
- c) Për kontratat me periudhë zbatimi më shumë se 12 muaj, tarifa ditore do të jetë 1/1000 të vlerës koresponduese të mbetur pa u zbatuar nga cmimi total i kontratës por kjo vlerë do të llogaritet minimalisht mbi 25% të vlerës së kontratës.

Neni 21 Negociatat dhe Amendamentet

21.1 Palët nuk do të negociojnë ndryshime ose amendamente të asnjë elementi të kontratës që do të ndryshonte mjaftueshëm kushtet që përbëjnë bazën e përzgjedhjes së Kontraktuesit.

21.2 Asnjë amendament ose variacion tjetër i kontratës nuk do të jetë i vlefshëm pa qënë me shkrim, me datë, t'i referohet shprehimisht kontratës dhe nënshkruhet nga një përfaqësues i autorizuar i Kontraktuesit dhe Autoritetit Kontraktor.

21.3 Çdo heqje dore nga të drejtat, pushtetet ose ndreqjet që mund të bëhen nga palët sipas kontratës duhet të bëhet me shkrim, të ketë datë dhe të firmoset nga një përfaqësues i autorizuar i palës që bën këtë dorëheqje dhe duhet të specifikojë të drejtën dhe masën në të cilën ajo lëshohet.

Neni 22 Ndryshimi i Porosisë

22.1 Autoriteti Kontraktor rezervon të drejtën të porosisë Shërbime shtesë deri në një **masë** që nuk i kalon 20% të çmimit total të kontratës. Çdo porosi shtesë duhet të bëhet në mënyrë konsistente me rregullat dhe procedurat e parashikuara në Ligjin mbi Prokurimin Publik.

Neni 23 Ndërprerja për Mosplotësim

23.1 Autoriteti Kontraktor mund të ndërpresë kontratën në tërësi ose pjesërisht nëse:

- a) Kontraktuesi dështon të kryejë Shërbimet brenda periudhës së specifikuar në kontratë ose brenda zgjatjes së dhënë; ose,
- b) Kontraktuesi dështon të zbatojë ndonjë detyrim tjetër të kontratës.

23.2 Autoriteti Kontraktor duhet t'i japi Kontraktuesit njoftim me shkrim për ndërprerjen për mosplotësim dhe t'i japi Kontraktuesit 15 ditë të ndreqë mosplotësimin me përjashtim kur ndërprerja është bërë për veprime korruptive ose të paligjshme, rast në të cilin ndërprerja do të jetë e menjëhershme.

Neni 24 Ndërprerja për Shkak të Falimentimit

- 24.1 Autoriteti Kontraktor mund të ndërpresë kontratën në çdo kohë nëse Kontraktuesi falimenton ose bëhet i paaftë të paguajë.
- 24.2 Autoriteti Kontraktor duhet t’i japi Kontraktuesit njoftim me shkrim për ndërprerjen.

Neni 25 Ndërprerja për Shkak të Interesit Publik

- 25.1 Autoriteti Kontraktor mund të ndërpresë kontratën në çdo kohë nëse gjykon se ky veprim duhet ndërmarrë për t’i shërbyer sa më mirë interesit publik.
- 25.2 Autoriteti Kontraktor duhet t’i japi Kontraktuesit lajmërim me shkrim për ndërprerjen.
- 25.3 Autoriteti Kontraktor duhet të paguajë Kontraktuesin për të gjitha Shërbimet e kryera përpara ndërprerjes dhe duhet t’i paguajë Kontraktuesit dëmet e shkaktuara për kryerjen e pjeshme të Shërbimeve. Në llogaritjen e shumës së dëmeve, Kontraktuesi do të kërkohet të ndërmarrë të gjitha veprimet e nevojshme për të minimizuar dëmet.

Neni 26 Nënkontrata

- 26.1 Një nënkontratë do të jetë e vlefshme vetëm nëse është në formën e një marrveshjeje të shkruar me anë të së cilës kontraktori i beson kryerjen e një pjese të detyrimeve të kontratës së tij një pale të tretë
- 26.2 Kontraktori nuk duhet të nënkontraktojë pa aprovimin paraprak me shkrim të Autoritetit Kontraktor dhe jo më shumë se 40% të vlerës së kontratës. Kontraktori duhet të njoftojë Autoritetin Kontraktor për elementet e kontratës që nënkontraktohet dhe dokumentacionin që provon aftësinë e nënkontraktorit. Autoriteti Kontraktor duhet të lajmërojë kontraktorin për vendimin e tij, brenda 5 ditëve nga marrja e njoftimit, duke shprehur arsyet nëse e aprovon apo jo atë.
- 26.3 Cdo nënkontraktor duhet të ketë të drejte të marre pjese në prokurimin publik sipas Ligjit mbi Prokurimin Publik. Autoriteti mund të parashikojë pagesa direkte tek nënkontraktori për shërbimet që do të furnizojë.
- 26.4 Kur Kontraktuesi ka ndër mend të realizojë një pjesë të punimeve me nën-kontraktues, duhet të paraqesë në ofertë, sipas dokumentave të tenderit, gjithë dokumentacionin e kërkuar për nënkontraktuesin si dhe punimet konkrete që do të jape me nënsipermarrje.
- 26.5 Kontraktori mbetet plotësisht përgjegjës për zbatimin e kontratës pamvarësisht nga sjellja e nënkontraktorit.

Neni 27 Transferimi i të Drejtave

“Shërbim dhe mirëmbajtje e sistemit të Fiskalizimit”, si një zgjidhje software-ike për lëshimin e faturës dhe pranimin e faturës elektronike dhe fiskalizimin e lëshimit të faturës.

Kontraktuesi nuk duhet të transferojë, tërësisht ose pjesërisht, detyrimet e tij sipas kontratës me përjashtim kur jepet miratimi paraprak i Autoritetit Kontraktor.

Neni 28 Sigurimi i Kontrates

28.1 Përpara nënshkrimit të kontratës, kontraktuesi duhet t’i dorëzojë Autoritetit Kontraktor sigurimin e kontrates në shumën dhe formën e kërkuar.

28.2 Shuma e sigurimit të kontrates duhet t’i paguhet Autoritetit Kontraktor si kompensim për çdo humbje të rezultuar nga dështimi i Kontraktuesit në plotësimin e detyrimeve të tij sipas kontratës.

28.3 Sigurimi i kontrates do t’i kthehet Kontraktuesit jo më vonë se 30 ditë pas datës së kryerjes së Shërbimeve.

Neni 29 Baza Ligjore

29.1 Kontrata do të rregullohet nga dispozitat e legjislacionit shqiptar në fuqi.

Neni 30 Zgjidhja e Mosmarrëveshjeve

30.1 Autoriteti Kontraktor dhe Kontraktuesi duhet të bëjnë çdo përpjekje të zgjidhin mosmarrëveshjet ose konfliktet e ndodhura midis tyre ose në lidhje me këtë marrëveshje me negociata direkte.

30.2 Nëse palët dështojnë në zgjidhjen e mosmarrëveshjes ose konfliktit, problemet do të konsiderohen me anë të zgjidhjes së marrëveshjeve sipas kontratës dhe procedurave juridike në fuqi sipas legjislacionit të Republikës së Shqipërisë.

Neni 31 Përfaqësimi i Palëve

31.1 Çdo palë duhet të emërojë me shkrim një person ose post organizativ, që do të jetë përgjegjës, në emër të palës, për marrjen e komunikatave dhe për përfaqësimin e palës në çështjet e lidhura me egzekutimin e kontratës.

31.2 Secila palë duhet të lajmërojë palën tjetër menjëherë për ndonjë ndryshim në emërimin e përfaqësuesit të palës. Nëse njëra palë dështon të lajmërojë, duhet të marri përsipër çdo humbje të shkaktuar nga dështimi për të dhënë njoftim të mjaftueshëm.

31.3 Palët mund të emërojnë persona ose njësi organizative shtesë për të përfaqësuar palën në veprime ose veprimtari të veçanta njoftimi me shkrim në të cilin rast duhet dhënë dhe duhet të përcaktoje shtrirjen e autoritetit të përfaqësuesit.

Neni 32 Lajmërimet

32.1 Çdo lajmërim i dhënë nga njëra palë tjetrës sipas kontratës duhet të bëhet me shkrim në adresën e specifikuar në kontratë.

“Shërbim dhe mirëmbajtje e sistemit të Fiskalizimit”, si një zgjidhje software-ike për lëshimin e faturës dhe pranimin e faturës elektronike dhe fiskalizimin e lëshimit të faturës.

32.2 Njoftimi do të ketë efekt sapo të dorëzohet.

Neni 33 Llogaritja e Afateve

33.1 Të gjitha referencat e ditëve do të jenë ditë kalendarike me përjashtim të rasteve kur parashikohet ndryshe.

Shtojca 16

[Shtojcë për t’u plotësuar nga Autoriteti Kontraktor]

KUSHTET E VEÇANTA **Shërbimet – Kërkesë për propozim**

Kushtet e veçanta të Kontratës hartohen në përputhje me objektin konkret të kontratës. Në rast se ka mospërputhje midis KPK dhe KVK do të mbizotërojnë Kushtet e veçanta të kontratës.

Neni 1 Përkufizime

- 1.1 Autoriteti Kontraktor është : KESH SH.A
- 1.2 Kontraktuesi është:

Neni 2 Sigurimi i kontratës

- 2.1 Sigurimi i kontratës në shumën prej (10% të vlerës së ofertës) duhet të ofrohet nga Kontraktuesi për të siguruar ekzekutimin e detyrimeve të tij sipas kontratës.
- 2.2 Sigurimi i Kontratës do t’i lëshohet ose kthehet, menjëherë Kontraktuesit sipas formularit të mëposhtëm: _____

Neni 3 Fillimi i Kontratës

- 3.1 Zbatimi i kontratës duhet të fillojë më _____. Nëse nuk është specifikuar, zbatimi do të fillojë në datën që Kontraktuesi nënshkruan formularin e kontratës.

Neni 4 Vendndodhja e Shërbimeve

- 4.1 Shërbimet do të kryhen në:

Neni 5 Informacion që duhet dhënë nga Autoriteti Kontraktor

- 5.1 Brenda 15 ditësh nga marrja e sigurimit të kontratës, Autoriteti Kontraktor duhet t’i japi Kontraktuesit informacionin dhe dokumentat e mëposhtme:

Neni 6 Kërkesat e Raportimit

- 6.1 Gjatë zgjatjes së kontratës, Kontraktuesi duhet të sigurojë raporte për Autoritetin Kontraktor sipas formularit të mëposhtëm:

Neni 7 Siguracioni i Përgjegjësisë Profesionale

- 7.1 Përpara fillimit të zbatimit të kontratës, Kontraktuesi duhet të sigurojë Autoritetin Kontraktor me prova për siguracionin e përgjegjësisë profesionale me shumë minimale si vijon:

Neni 8 Kushtet e Pagesës

- 8.1 Pagesa për Shërbimet duhet bërë sipas skedarit të mëposhtëm:
- 8.2 Çdo pagesë e skeduar duhet bërë brenda _____ ditëve nga data e arritjes së marrveshjes për pagesën ose nga data e marrjes së kërkesës me shkrim për pagesë cilado që të jetë më vonë. Nëse është lënë e paplotësuar, periudha kohore do të jetë 30 ditë.
- 8.3 Monedha e pagesës do të jetë _____. Nëse është lënë e paplotësuar, pagesa do bëhet me monedhën Shqiptare.

Neni 9 Pagesa Paraprake

- 9.1 Përqindja e pagesës paraprake do të jetë _____. Nëse është lënë e paplotësuar, Kontraktuesi nuk do të marrë pagesë paraprake.
- 9.2 Nëse është premtuar një pagesë paraprake, avanca do të paguhet brenda _____ ditëve nga marrja e sigurimit të kontratës.
- 9.3 Nëse jepet pagesa paraprake, shuma do të hiqet nga pagesa që duhet t'i jepet Kontraktuesit sipas formulës së mëposhtme: _____

Neni 10 Zbritja e garancisë së kontratës

- 10.1 Nëse parashikohet zbritje periodike të garancisë së kontratës ajo kryhet si më poshtë
-

Nëse nuk plotësohet, garancia mbetet e pandryshuar.

Shtojca 17

[Shtojcë për t’u plotësuar nga Autoriteti Kontraktor]

**FORMULARI I PUBLIKIMIT TË NJOFTIMIT TË KONTRATËS SË
NËNSHKRUAR****Seksioni I Autoriteti Kontraktor****I.1 Emri dhe adresa e autoritetit kontraktor**

Emri _____
Adresa _____
Tel/Fax _____
E-mail _____
Adresa në Internet _____

I.2 Lloji i autoritetit kontraktor:

Institucion Qëndror	Institucion i Pavarur
<input type="checkbox"/>	<input type="checkbox"/>
Njesite e Qeverisjes Vendore	Tjetër
<input type="checkbox"/>	<input type="checkbox"/>

Seksioni 2 Objekti i Kontratës**2.1 Numri i referencës së procedurës/lotit _____****2.2 Lloji i “Kontratave Publike për Shërbime”**

Konkurs Projektimi	Shërbime Konsulence	Shërbime të tjera
<input type="checkbox"/>	<input type="checkbox"/>	<input type="checkbox"/>

2.2.1 Kontratë në bazë të Marrëveshjes KuaderPo Jo **Nëse Po, lloji i Marreveshjes Kuadër**

Me 1 Operator Ekonomik

Me disa operatorë ekonomikë

Të gjitha kushtet janë të përcaktuara

Po Jo

2.3 Përshkrim i shkurtër i kontratës

1 Fondi limit _____

2. Burimi i Financimit _____

3. Objekti i kontratës/marrëveshjes kuadër _____

2.4 Kohëzgjatja e kontratës ose afati kohor për ekzekutimin:

Kohëzgjatja në muaj ose ditë

ose

duke filluar nga // me përfundim në //

2.5 Ndarja në LOTE:

Po Jo

Nëse Po, numri i LOTEVE:

2.6 Opsionet:

Numri i rinovimeve të mundshme(nëse ka):

ose: nga në

2.7 Kontrate me nenkontraktim:

Po Jo

Seksioni 3 Procedura

3.1 Lloji i procedurës:

E hapur

3.2 Kriteret e përzgjedhjes së fituesit:A) çmimi më i ulët *ose*B) oferta ekonomikisht më e favorshme lidhur me rëndësinë: Çmimi pikë etj. pikë**3.3 Numri i ofertave të dorëzuara:** Numri i ofertave të rregullta: **3.4. Gjatë procesit të prokurimit në fushën e Teknologjisë të Informacionit dhe Komunikimit (TIK) janë përdorur standartet e përgatitura nga Agjencia Kombetare e Shoqërisë së Informacionit:**Po Jo **3.5. Gjatë procesit të prokurimit në fushën e Teknologjisë të Informacionit dhe Komunikimit (TIK), në rastin kur standartet janë të paaplikueshme, është marrë miratimi paraprak nga Agjencia Kombetare e Shoqërisë së Informacionit**Po Jo **Seksioni 4 Informacion mbi kontratën****4.1 Numri i Kontratës:** _____ **Data e Kontratës** //**4.2 Emri dhe adresa e kontraktorit**

Emri _____

Adresa _____

Tel/Fax _____

E-mail _____

Adresa e Internetit _____

4.2.1 Emri dhe adresa e nenkontraktorit/eve

Emri _____
Adresa _____
Tel/Fax _____
E-mail _____
Faqja e Internetit _____

4.3 Vlera totale përfundimtare e kontratës (duke përfshirë lotet opsionet dhe nenkontraktimin):

Vlera _____ (pa TVSH) Monedha _____
Vlera _____ (me TVSH) Monedha _____

4.3.1 Vlera totale e nenkontraktimit : _____

Vlera _____ (pa TVSH) Monedha _____
Vlera _____ (me TVSH) Monedha _____

4.4 Informacione shtesë

Data e shpërndarjes së këtij njoftimi □□/□□/□□□□

Shtojca 18

[Shtojcë për t’u plotësuar nga Autoriteti Kontraktor për publikim në Buletinin e Njoftimeve Publike]

1. Emri dhe adresa e autoritetit kontraktor

Emri _____

Adresa _____

Tel/Fax _____

E-mail _____

Faqja në Internet _____

2. Lloji i procedurës: _____**3. Objekti i kontratës/marrëveshjes kuadër** _____**4. Numri i referencës së procedurës/lotit** _____**5. Fondi limit** _____**6. Vlera totale përfundimtare e kontratës** (duke përfshirë lotet opsionet dhe nenkontraktimin):

Vlera _____ (me TVSH) Monedha _____

Vlera e nenkontraktimit _____ me Tvsh Monedha _____

7. Data e lidhjes së kontratës _____**8. Emri dhe adresa e kontraktorit /nenkontraktorit**

Emri _____

Adresa _____

Nr. NIPT _____

Shtojca 19

[*Letër me kokë e Bankës / Kompanisë së Sigurimeve*]

[*Shtojcë për t’u paraqitur nga Operatori Ekonomik*]

FORMULARI I SIGURIMIT TË KONTRATËS

[Data _____]

Për: [*Emri dhe adresa e autoritetit kontraktor*]

Ne Emer te: [*Emri dhe adresa e ofertuesit të siguruar*]

Procedura e prokurimit: [*lloji i procedurës*]

Përshkrim i shkurtër i kontratës: [*objekti*]

Publikimi (*nëse zbatohet*): Buletini i Njoftimeve Publike [*Data*] [*Numri*]

Duke iu referuar procedurës së lartpërmendur, dhe me kusht që [*emri i ofertuesit të përcaktuar fitues*] t’i jetë akorduar kontrata,

Ne vërtetojmë se [*emri i ofertuesit të përcaktuar fitues*] ka derdhur një depozitë pranë [*emri dhe adresa e bankës / kompanisë së sigurimeve*] në një shumë prej [*monedha dhe vlera, e shprehur në fjalë dhe shifra*] si kusht për sigurimin e ekzekutimit të kontratës, që do të nënshkruhet me [*emri i autoritetit kontraktor*]

Marrim përsipër të transferojmë në llogarinë e [*emri i autoritetit kontraktor*] vlerën e siguruar, brenda 15 (pesëmbëdhjetë) ditëve nga kërkesa juaj e thjeshtë dhe e parë me shkrim, pa kërkuar shpjegime, me kusht që kjo kërkesë të përmendë mos përmbushjen e kushteve të kontratës.

Ky Sigurim është i vlefshëm deri në zbatimin e plotë të kontratës.

[Përfaqësuesi i bankës / kompanisë së sigurimeve]

Shtojca 20

[Shtojcë për t’u plotësuar nga Autoriteti Kontraktor]

FORMULARI I NJOFTIMIT TE ANULIMIT**1. Emri dhe adresa e autoritetit kontraktor**

Emri _____

Adresa _____

Tel/Fax _____

E-mail _____

Faqja në Internet _____

1. Lloji i procedurës: _____**2. Numri i Referencës:** _____**3. Objekti i kontratës** _____**4. Fondi limit** _____**5. Arsyet e Anulimit:**

Bazuar në Ligjin Nr. 9643, datë 20.11.2006 “Për Prokurimin Publik” i ndryshuar, neni 24, pika 1:

- a) ;
- b) ;
- c) ;
- ç) ;
- d) ;
- dh) ;

Etj. _____

6. Informacione shtesë_____

Data e shpërndarjes së këtij njoftimi.

Shtojca 21

FORMULARI I ANKESËS PRANE AUTORITETIT KONTRAKTOR

Ankesë drejtuar: *Autoriteti Kontraktor*

Seksioni I. Identifikimi i Ankimuesit

Ankimuesi mund të jetë një ofertues ose ofertues i mundshëm (psh, si individ, në partneritet, në bashkëpunim, në bashkim shoqërisht).

Emri i plotë i ankimuesit (ju lutem shtypeni)

Adresa

Qyteti

Shteti

Kodi Postar/Kodi Zip

Nr. Telefoni (duke përfshirë edhe prefiksin e zonës)

Nr. Faksi (duke përfshirë edhe prefiksin e zonës)

E-mail

Emri dhe pozicioni i zyrtarit të autorizuar që plotëson ankesën (ju lutem, shtypeni)

Firma e zyrtarit të autorizuar

Data (viti/muaji/dita)

Nr. Telefoni (duke përfshirë prefiksin e zonës)

Nr. Faksi (duke përfshirë prefiksin e zonës)

Seksioni II. Informacion për Procedurën

1. Numër Identifikimi

Plotësoni numrin e kontratës në njoftimin e kontratës ose në dokumentat e tenderit, duke përfshirë llojin e procedurës së përdorur për prokurimin në fjalë (psh, Kërkesë për Propozime(KP), Procedurë e Hapur(PH), Procedurë e Kufizuar(PK), Procedurë me Negociim(PN), Shërbim Konsulence (SHK), Konkurs Projektimi (KP).

2. Autoriteti Kontraktor

Emri i autoritetit kontraktor që administron procesin e prokurimit.

3. Vlera e Përlogaritur e Prokurimit

Llogaritja e vlerës së kontratës (shuma e shprehur në shifra dhe fjalë)

4. Objekti i Kontratës

Përshkrim i shkurtër i punëve/mallrave/shërbimeve që blihen.

5. Afati Përfundimtar për Dorëzimin e Ofertës

Afati përfundimtar për dorëzimin e ofertave.

Data (viti/muaji/dita)

6. Data e Përcaktimit të Kontratës Fituese

Data (viti/muaji/dita) nëse zbatohet

Seksioni III. Përshkrimi i ankesës

1. Baza Ligjore e Ankesës

(shkruani shkeljen ligjore, bazuar në vendime, akte, dokumenta, etj)

2. Deklaratë e Hollësishme e Fakteve dhe Argumenteve

Jepni një deklaratë të hollësishme të fakteve dhe argumenteve që mbështesin ankesën tuaj. Për çdo arsye të ankesës specifikoni datën në të cilën u vutë në dijeni për faktet e lidhura me arsyet e ankesës. Përmendni edhe seksionet përkatëse të dokumentave të tenderit, nëse zbatohen. Përdorni faqe shtesë, nëse është e nevojshme.

3. Lista e Shtojcave

*Që një ankesë të konsiderohet e dorëzuar, ajo duhet të jetë e plotë. Bashkangjisni një kopje të lexueshme të të gjithë dokumentave që kanë lidhje me ankesën tuaj dhe një listë të të gjithë këtyre dokumentave. Dokumentat duhet të përfshijnë normalisht **çdo njoftim të publikuar, të gjitha dokumentat e tenderit, me të gjitha ndryshimet dhe shtojcat, propozimin tuaj**. Përcaktoni se cili prej informacioneve është konfidencial, nëse ka të tillë. Shpjegoni se përse informacioni është i tillë, ose dorëzoni një version të dokumentave përkatëse me pjesët konfidenciale të hequra dhe një përmbledhje të përmbajtjes.*

Dërgojeni formularin e plotësuar të ankesës për prokurimin, të gjitha shtojcat e nevojshme dhe disa kopje shtesë, pranë **autoritetit kontraktor**

Shënim: Për ankesat pranë Komisionit të Prokurimit Publik duhet t’i referoheni Formularit të Ankesës se nxjerrë nga ky institucion.

Nr. Faks:

E-mail:

Nenshkrimi dhe Vula e ankuesit

Shtojca 22

DRAFTI I MARRËVESHJES KUADËR (KU TE GJITHA KUSHTET JANË TË PËRCAKTUARA) PER PUNË / MALLRA / SHËRBIME

[Përdorimi i këtij draft marrëveshje është detyruese për të gjitha Autoritetet Kontraktore që do të përdorin marrëveshjen kuadër)

Nr __

DATA:

Kjo kontratë lidhet më [data], midis [emri dhe adresa e Autoritetit Kontraktor] tani e tutje të referuar si “Autoriteti Kontraktor” dhe [emri dhe adresa e Kontraktuesit] të përfaqësuar nga [përfaqësuesi], tani e tutje i quajtur si “Kontraktuesi”.

Kontraktori, me anë të ofertës së tij, me datë [data] bie dakord të furnizojë mallrat, ashtu siç janë të specifikuara në kushtet e përcaktuara në:

- Këtë kontratë
- Formulari i Deklarimit të Ofertës, të paraqitur nga Ofertuesi
- Specifikimet Teknike
- Formulari i çmimit të ofertës

Të gjitha këto dokumenta të bashkangjitur përbëjnë pjesë integrale të kësaj kontrate.

Neni 1 Objekti

1.1 Objekti i marrëveshjes kuadër është të përcaktojë kushtet, përfshirë çmimet për njësi dhe rregullat për dorëzimin e mallrave/shërbimeve/punëve në vijim.

[përshkrimi i përgjithshëm]

1.2 Marrëveshja kuadër do të zbatohet me dërgimin e ftesave për ofertë tek operatorët ekonomikë, palë në marrëveshje. P.sh. kurdoherë që Autoriteti Kontraktor i përfshirë në këtë marrëveshje, do të blejë artikuj në bazë të kësaj kontrate, duhet që të dërgojë “ftesën për ofertë” tek kontraktuesi, duke specifikuar listën me artikuj për furnizim me sasi të tyre përkatëse.

1.3 Sasi të parashikuara, janë vetëm sasi orientuese dhe NUK e kushtëzojnë Autoritetin Kontraktor për t’i blerë ato. Autoriteti Kontraktor ka të drejtë të blejë më pak apo më shumë sasi se sa ato të parashikuara.

- 1.4 Kontraktuesi nuk do të ketë të drejtë kompensimi dhe NUK do t’i lejohet të bëjë ndryshime të çmimeve të njësisë, për shembull në rast se autoriteti kontraktor vendosë të blejë më pak apo më shumë sasi se sa ato të specifikuara dhe/ose në rast se autoriteti kontraktor vendos të mos blejë asnjë nga këto sasi për disa artikuj.
- 1.5 **Kohëzgjatja e marrëveshjes kuadër**
-

Neni 2 Çmimi

- 2.1 Çmimet për njësi për punë/mallra /shërbime janë treguar në Formularin e Cmimit të Ofertës.
- 2.2 Çmimet e njësisive duhet të jenë fikse dhe nuk duhet t’i nënshtrohen ndryshimeve për porosinë e vendosura në këtë marrëveshje kuadër.

Nënshkrimet dhe Datat

Për Kontraktuesin		Për Autoritetin Kontraktues	
Emri:		Emri:	
Pozita:		Pozita:	
Nënshkrimi:		Nënshkrimi:	
Data:		Data:	
Vula:		Vula:	

Shtojca 23

DRAFTI I MARRËVESHJES KUADËR

(KU JO TË GJITHA KUSHTET JANË TË PËRCAKTUARA) PËR PUNË / MALLRA / SHËRBIME

Emri i Autoritetit Kontraktor,

Dhe

Emri i Kontraktuesit

Bien dakord si vijon:

Të nënshkruajnë këtë marrëveshje kuadër për Kryerjen e: < vendosni titullin > me numrin identifikues : <vendosni Numrin e Prokurimit>

Neni 1 Objekti

1.1 Objekti i kësaj marreveshje kuadër është të vendosë rregullat për kontratat të cilat do të lidhen përmes procesit të mini-konkursit vetëm ndërmjet operatorëve ekonomike që janë palë e kësaj marrëveshje kuadër.

1.2 Kjo marrëveshje kuadër nuk është një kontratë në vete por përcakton kushtet për kontratat që do të lidhen në bazë të saj.

1.3 Kontraktuesi është vetëm një nga palët e marrëveshjes kuadër.

Neni 2 Detyrimet e Palëve

2.1 Autoriteti Kontraktues, palë në këtë marrëveshje, do t'i dërgojë kontraktuesit “Ftesën për Oferte” kurdo që paraqitet nevoja për punë/mallra/shërbime.

2.2 Kontraktuesi, detyrohet të dorëzojë një ofertë kurdo që kërkohet nga Autoriteti Kontraktor.

Neni 3 Kontratat në zbatim të marrëveshjes kuadër

3.1 Kontratat do të nënshkruhen vetëm pas procesit të mini-konkursit.

Neni 4 Procesi i mini-konkurrencës

“Shërbim dhe mirëmbajtje e sistemit të Fiskalizimit”, si një zgjidhje software-ike për lëshimin e faturës dhe pranimin e faturës elektronike dhe fiskalizimin e lëshimit të faturës.

4.1 Procesi i mini-konkursit do të kryhet me të gjithë operatorët ekonomikë, palë në marrëveshjen kuadër, kurdoherë që paraqitet nevoja për punë /mallra/shërbime për Autoritetet Kontraktore.

4.2 Autoriteti Kontraktor do të rihapë konkursin në bazë të kushteve të njëjta ose të kushteve të tjera të vendosura në ftesën për ofertë, sipas përcaktimeve në dokumentat e tenderit.

4.3 Kurdoherë që paraqitet nevoja për punë/mall /shërbim Autoriteti Kontraktor duhet të përgatisë Ftesat për Oferte dhe t’ua dërgojë të gjithë operatorëve ekonomike, palë në marrëveshjen kuadër. Vlerësimi i ofertave do të bëhet sipas kriterëve të përcaktuara në Ftesën për Ofertë

Neni 5 Kohëzgjatja e marrëveshjes kuadër

Nënshkrimet dhe datat

Për Kontraktuesin		Për Autoritetin Kontraktues	
Emri :		Emri:	
Pozita:		Pozita:	
Nënshkrimi:		Nënshkrimi:	
Data:		Data:	
Vula:		Vula:	